



Manuel Armoire technique



maatkasten
online

// PRÉPARATION

Félicitations pour l'achat de votre armoire sur mesure !

Nous vous guidons étape par étape pour le montage, afin que vous puissiez en profiter rapidement !

01	Installation du socle	3
02	Montage de l'armoire technique	4
03	Connexion des modules	6
04	Fixation de l'armoire	6
	04.1 Installation des côté opposé	6
	04.2 Installation de la plinthe en bas	8
	04.3 Installation de la (des) latte(s) de montage	9
05	Montage des portes	12
	05.2 Montage des portes	12
	05.3 Réglage des charnières	14
06	Montage des poignées	15

Ce dont vous avez besoin



Niveau à bulle

Tournevis cruciforme

Perceuse avec : embouts TX20 et PH2, foret de 5 mm

Un ami(e) pratique !

// C'EST PARTI !

01 INSTALLATION DE LA BASE

Enfoncez les pieds du socle dans les trous prévus sur la base.

Remarque: Le trou central sur la base doit être visible à travers le socle.

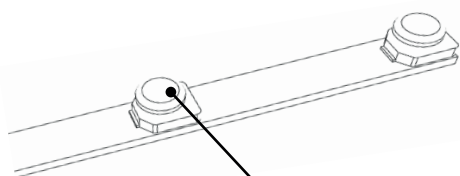
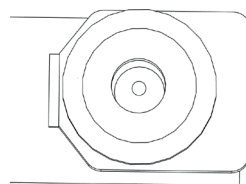
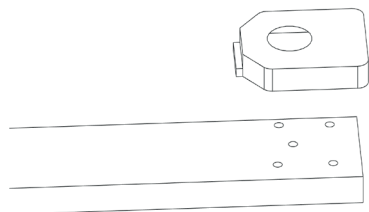

Appuyez ensuite sur les pieds du socle.

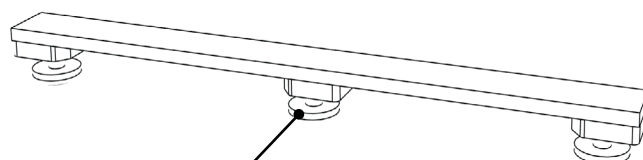

Retournez ensuite le socle afin que les pieds reposent sur le sol.

Avez-vous une armoire semi-détachée ou une armoire entre deux murs ? Prévoyez alors l'espace nécessaire autour du socle pour pouvoir installer les lattes de montage (de 5 cm de largeur standard) à une étape ultérieure.

A) Armoire semi-détachée:

Prévoir un espace de 5 cm entre le socle et le mur pour pouvoir installer la baguette plus tard.

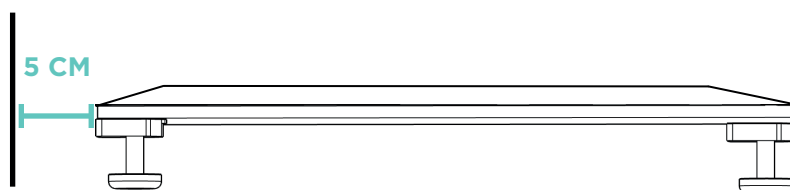

B) Armoire entre deux murs:

Prévoir un espace de 5 cm de chaque côté entre le socle et le mur, pour pouvoir installer des lattes de montage plus tard.

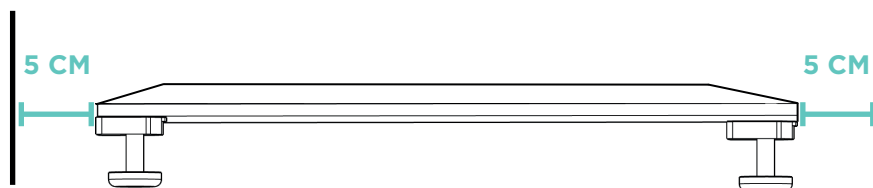

IMPORTANT!

Placez le socle à **8 cm du sol** au point le plus bas.
Utilisez les vis dans le socle pour ajuster la hauteur des pieds.

Assurez-vous que le socle est de niveau !

Si le socle est droit dès le début, cela garantit que les portes de votre armoire seront bien alignées.

Votre plinthe fournie mesure 8 cm de haut.
Elle s'adaptera donc parfaitement plus tard.

CONSEIL: Vous avez **plusieurs socles**?
Placez-les côte à côte. Il n'est pas nécessaire de les connecter entre eux.

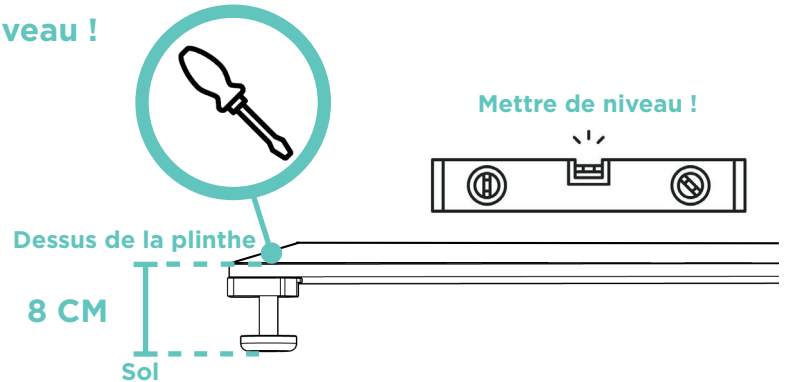
**02 INSTALLATION DU CABINET TECHNIQUE**

Vérifiez l'étiquette pour le côté gauche de l'armoire. Voici un exemple fictif:

*Armoire technique > **D1LZ** = Armoire technique 1 Côté gauche*



Posez les côtés gauche et droit du module 01 sur le sol.
D1LZ et **D1RZ**.



Prenez le sachet de minifix mâle et vissez-le à la fois sur le haut et le bas du côté **D1LZ (D1RZ)**.
4 minifix (mâle) par côté.

Insérez la plaque de montage pour les charnières à l'endroit prévu sur le côté de l'armoire.
(Vous trouverez deux trous de perçage horizontaux)

Important!

La plaque de montage comporte une flèche. Celle-ci doit pointer vers l'avant.

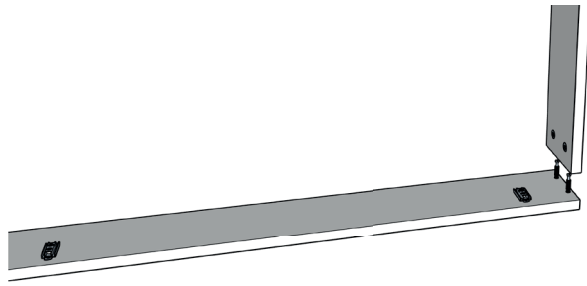

Prenez le fond **D1BOD** de l'armoire et reliez-le au côté en connectant le minifix mâle et le minifix femelle ensemble.

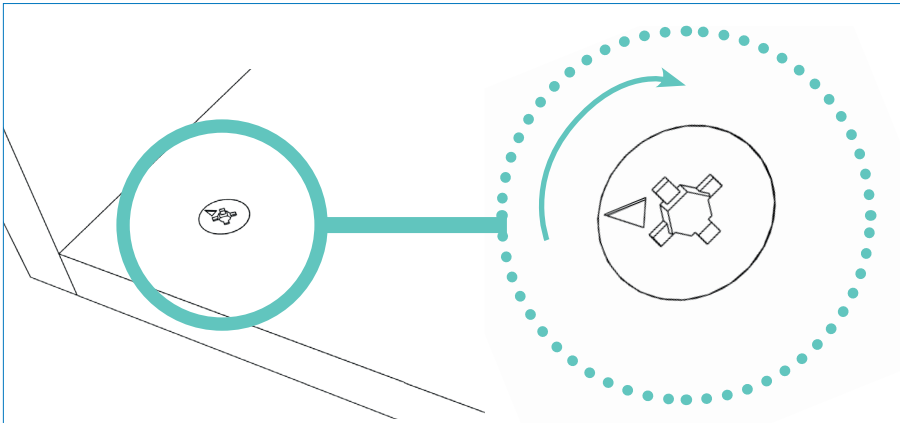

Utilisez le tournevis cruciforme pour tourner le Minifix (femelle) d'un demi-tour dans le sens des aiguilles d'une montre.

Maintenant, le côté gauche (plaque **LZ**) est fixé au fond.

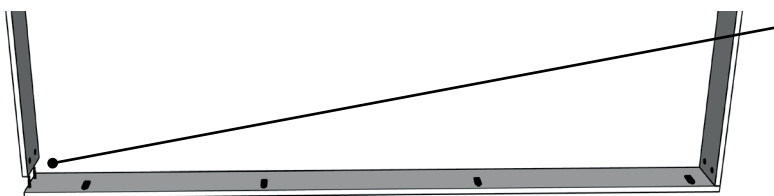

Ensuite, prenez le dessus **D1TOP** et reliez-le au côté en connectant le minifix mâle et le minifix femelle ensemble.

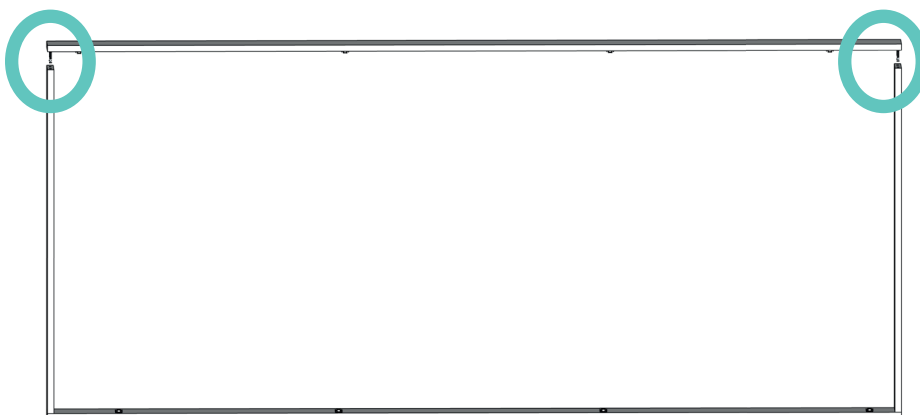

Prenez ensuite l'autre côté **D1RZ** et connectez-le également en utilisant le minifix mâle et le minifix femelle.

La première module est terminée !

Répétez ces étapes jusqu'à ce que toutes les modules soient terminées.
Avez-vous une armoire technique combinée avec un autre type d'armoire ?



Trouvez tous nos manuels de montage en ligne.

03 RACCORDEMENT DES MODULES

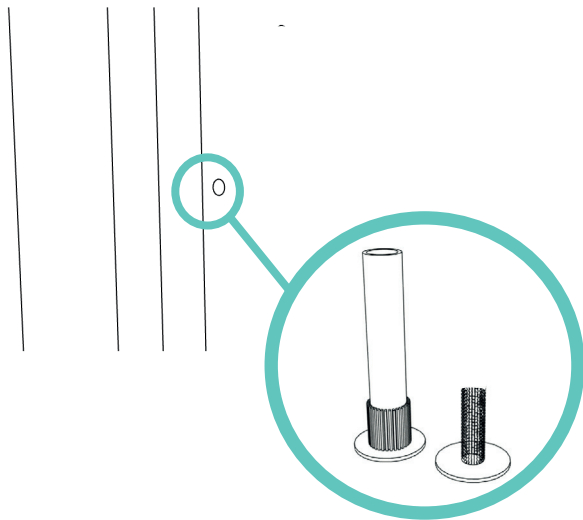

Vous avez plusieurs modules ? Utilisez alors les vis de raccordement pour maintenir tous les modules ensemble. Nous allons les fixer ensemble à travers les 2 trous prévus.

Prenez la « vis de raccordement » et le « manchon de raccordement » et vissez-les ensemble de chaque côté à travers le trou. Répétez cela pour chaque trou.

REMARQUE: les trous de raccordement se trouvent à deux endroits dans le module : en haut et en bas.

04 FIXATION DE L'ARMOIRE

04.1 Installation de côté opposé

ATTENTION: Cette étape est uniquement pour une armoire **autoportante** ou **semi-autoportante**.

Les côté opposé est les parois latérales gauche et/ou droite de votre armoire.

A) Armoire autoportante:

Pour une armoire autoportante, des côté opposé doivent être installés des deux côtés de l'armoire.

B) Armoire semi-autoportante

Pour une armoire semi-autoportante, un côté opposé doit être installé du côté visible (autoportant) de votre armoire. Du côté du mur, il y aura une latte de montage. (L'explication sur l'installation de la latte de montage se trouve plus loin dans ce manuel. p. 10)

C) Armoire entre deux murs:

Ignorez cette étape.

Une armoire encastrée n'a pas d'un côté opposé.

Des lattes de montage seront installées des deux côtés.

(L'explication sur l'installation des lattes de montage se trouve plus loin dans ce manuel.)

Les côté opposé peuvent être trouvés en consultant l'étiquette.
Voici un exemple fictif :

*Armoire dressing > **D1 TZL1** = Module 1 côté opposé Gauche 1*



Le côté opposé est 11 cm plus long que la longueur de l'armoire :
8 cm sous le module jusqu'au sol
et 3 cm au-dessus du module jusqu'au plafond.

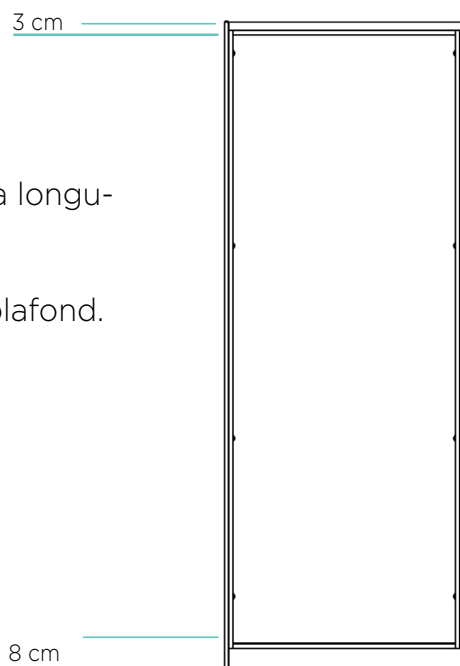

Fixez le côté opposé de l'intérieur vers l'extérieur avec une **vis 3,5 x 30 mm** dans le trou prévu.

Fixez également le côté opposé à l'arrière de l'armoire, à la même hauteur, avec une vis de l'intérieur vers l'extérieur. Utilisez un trou de la rangée de perçages que vous n'avez pas utilisé.

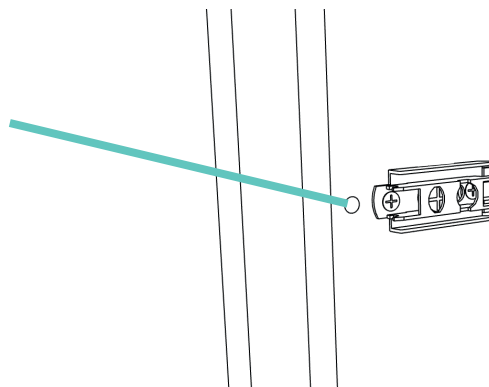

Consultez l'étiquette pour le côté opposé droit.
Suivez les mêmes étapes que ci-dessus. Voici un exemple fictif :

*Armoire dressing > **D1 TZR1** = Module 1 côté opposé Droit 1*

04.2 Installation de la plinthe en bas

La plinthe peut être trouvée en consultant l'étiquette. Voici un exemple fictif :

SOK_FR1 = Socle 1 Avant



A) Armoire indépendante :

La plinthe est de la même longueur que l'armoire. Elle vient se fixer à gauche et à droite contre le côté opposé.

B) Armoire semi-indépendante:

La plinthe est plus longue que la longueur totale de l'armoire : Du côté du mur, elle est 5 cm plus longue, tandis que du côté libre, elle se fixe contre le côté opposé.

C) Armoire entre 2 murs :

La plinthe est 5 cm plus longue de chaque côté.

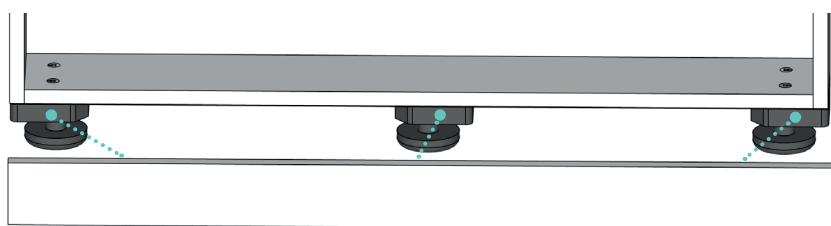

Appliquez quelques points de parabond (colle de montage) sur les pieds du socle.

La plinthe est toujours positionnée plus en retrait que l'armoire elle-même.

Collez la plinthe en place.

REMARQUE:

Placez le côté fini (collé) vers le bas, du côté du sol.

Voir vue de côté

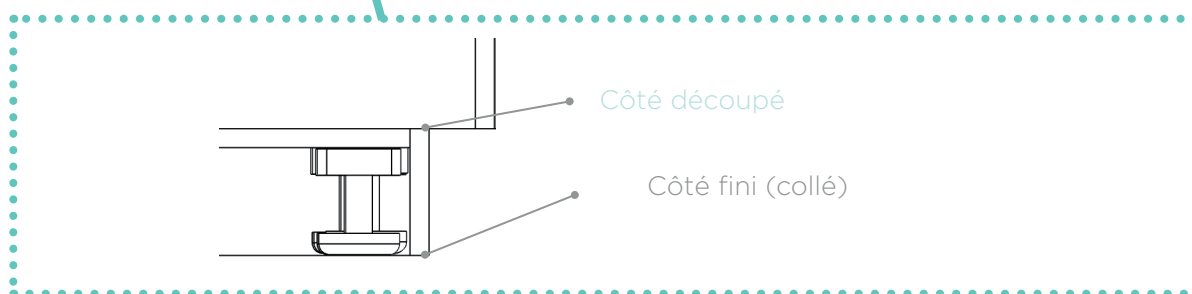

04.3 Installation des lattes de montage

Les lattes de montage sont les lattes de finition à gauche, à droite et en haut de l'armoire sur mesure, qui permettent à l'armoire de s'ajuster parfaitement aux murs et au plafond.

A) Lattes de montage reçues 'sur mesure'

Passez à l'installation.

B) Lattes de montage reçues 'surdimensionnées'

Les lattes de montage étaient trop grandes. Sciez d'abord vos lattes à la bonne dimension millimétrique, puis procédez à l'installation.

C) Lattes de montage 'livrées sur mesure'

Mesurez la hauteur et la largeur nécessaires pour vos lattes de montage. Transmettez les dimensions via votre compte. Scannez le QR code ci-dessous. Les lattes de montage seront ensuite livrées à votre domicile.

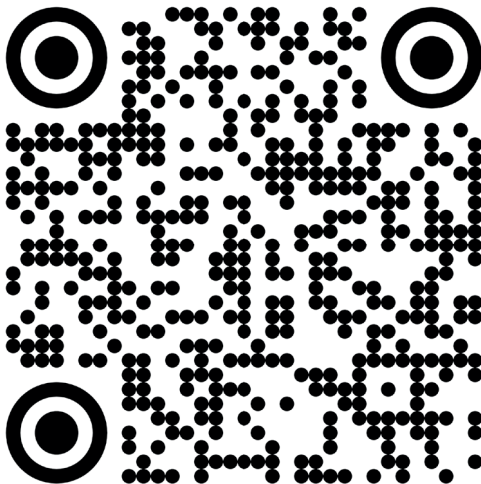

Lattes de montage livrées sur mesure

Scannez le QR code et communiquez vos dimensions pour les lattes de montage sur mesure.

Installation des lattes de montage à gauche et/ou à droite

REMARQUE: Cette étape est uniquement pour une **armoire semi-détachée** ou une **armoire entre deux murs**.

Vérifiez l'étiquette pour trouver la latte de montage gauche. Voici un exemple fictif :

DPLL1 = Double Latte Gauche 1



Les lattes de montage ont une double épaisseur :
La latte avant doit être alignée avec les portes.

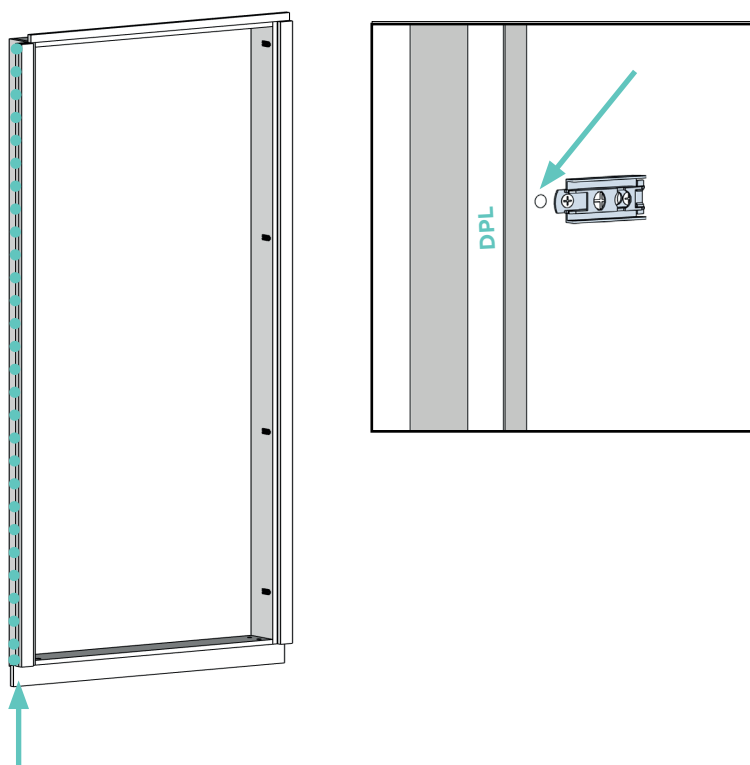
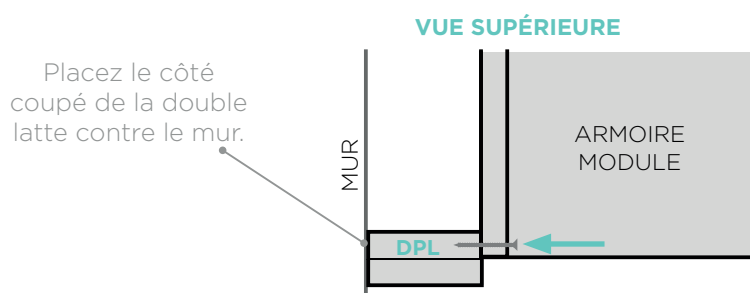

Sur le côté du module, il y a déjà deux trous prévus pour visser les lattes de montage. **Placez la latte avec le côté non fini (où le panneau de particules est visible) contre le mur.**

Glissez maintenant les doubles lattes de montage entre l'armoire et le mur, en vous assurant qu'elles correspondent aux trous prévus sur le côté du module.

Pour garantir une fixation solide, appliquez quelques gouttes de **Parabond** (colle de montage) sur le mur.

Vissez les lattes de montage en place avec des **vis de 3,5 x 50 mm** à travers les trous prévus.

Si vous avez une armoire haute, **vissez également les lattes de montage à des endroits supplémentaires.**

Choisissez quelques endroits supplémentaires le long de la même ligne que les trous existants et fixez-les avec des vis de 3,5 x 50 mm.

Installation du lattes du montage en haut

Vous pouvez trouver la latte du montage en haut en regardant l'étiquette.
Voici un exemple fictif :

OPI_FR = Latte du montage en haut



Nous plaçons le faux-plafond en haut au ras de la façade du module (sans les portes).
Appliquez quelques gouttes de **Parabond** (colle de montage) sur le dessus de l'armoire.

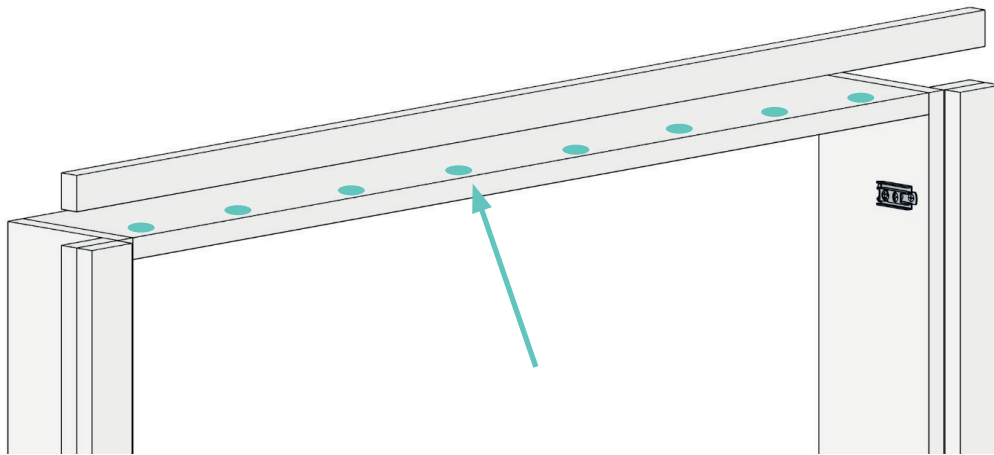

Bon travail ! Votre armoire est maintenant parfaitement fixée!

A) Armoire autoportante

Plinthe supérieure : Profilé de fixation

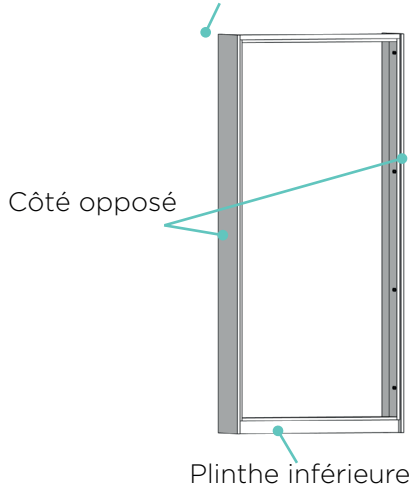

B) Armoire partiellement autoportante

Plinthe supérieure : Profilé de fixation

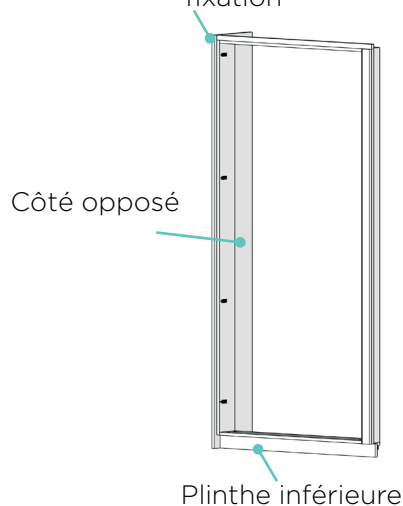

C) Armoire entre deux

Plinthe supérieure : Profilé de fixation

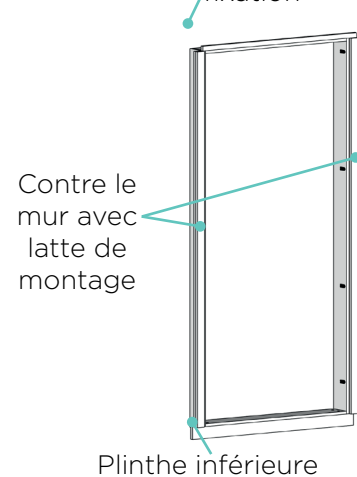

05 MONTAGE DES PORTES

05.1 Montage des portes

Vérifiez l'étiquette des portes. Voici un exemple fictif :

D1DR = Module 1 Porte Droite



Il existe 2 types de charnières :

La charnière **'soft close'**

Elle se reconnaît à un petit clip noir comme sur le dessin.

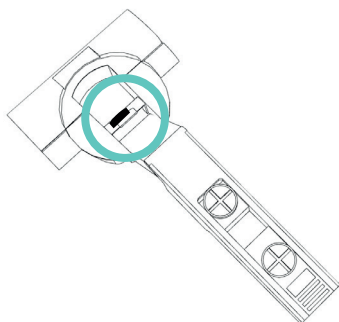

La charnière **110°**.

Elle n'a pas de clip noir.

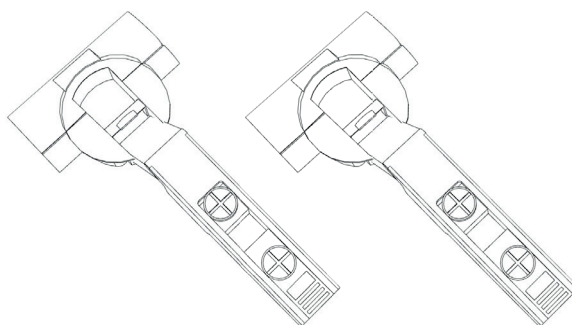

AVEC RESSORT

SANS RESSORT

À utiliser uniquement pour le système Push to open.

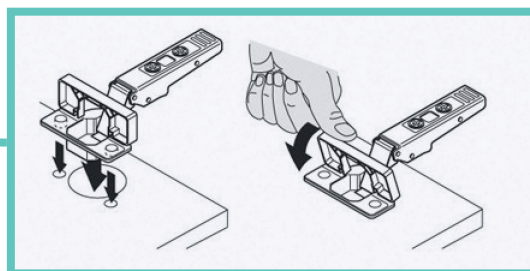
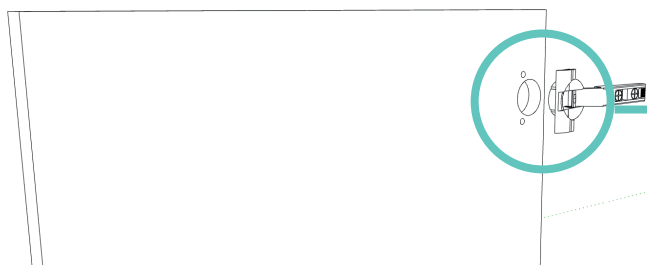

Commencez par installer une charnière **'soft close'** en haut de la porte.
Placez en dessous une **charnière 110°** avec ressort.

Suivez ce modèle jusqu'en bas:

soft close > 110° avec ressort > soft close > 110° avec ressort > ...

OPTION : Push to open

Si vous avez opté pour le système Push to open pour vos portes, remplacez la charnière 'soft close' par une **charnière 110° 'sans ressort'**.
Placez ensuite une **charnière 110° 'avec ressort'** en dessous.

Suivez ce modèle jusqu'en bas:

110° sans ressort > 110° avec ressort > 110° sans ressort > 110° avec ressort > ...



Une fois toutes les charnières accrochées à la porte, clipsez la partie droite de la charnière sur la plaque de montage déjà fixée sur le côté du meuble.

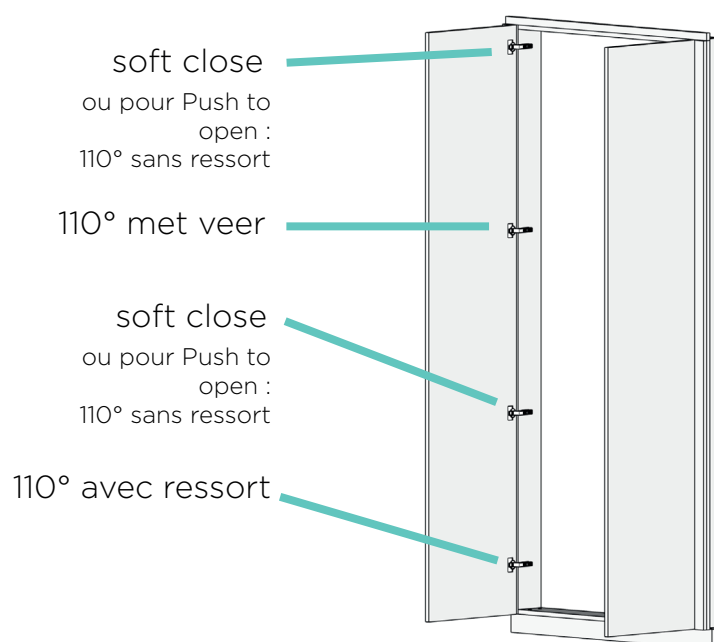
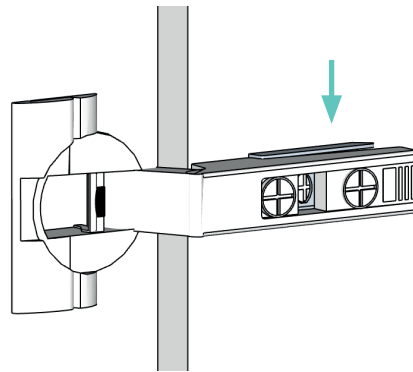

La porte est fixée!
Répétez cette opération pour toutes les portes.

05.2 Réglage des charnières

Ajustez les charnières si nécessaire pour obtenir un alignement parfait des portes.

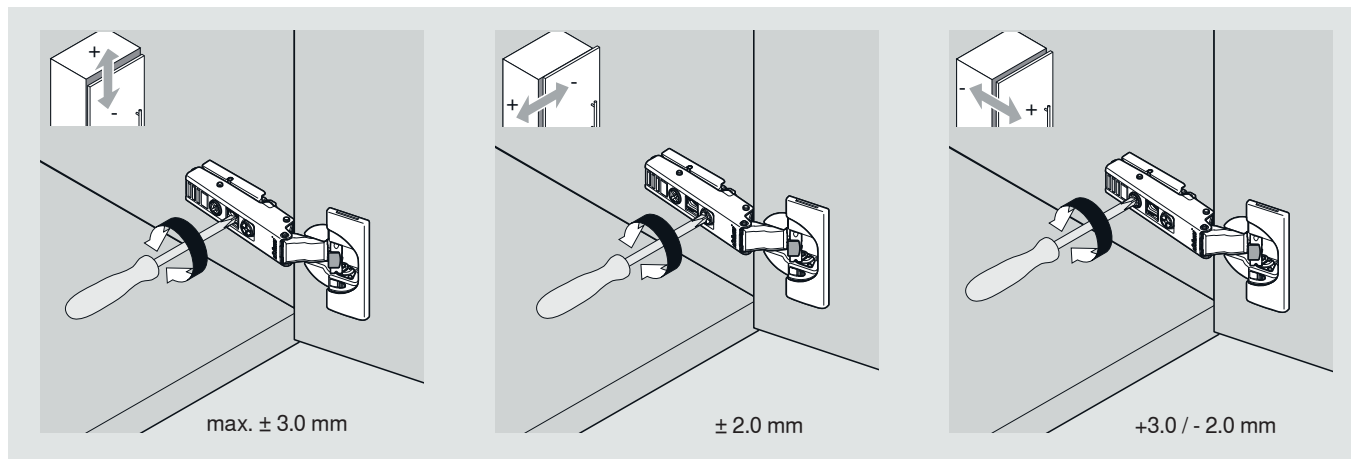

INFO SUPPLÉMENTAIRE : ACTIVER ET DÉSACTIVER LE MÉCANISME SOFT-CLOSE

Activer

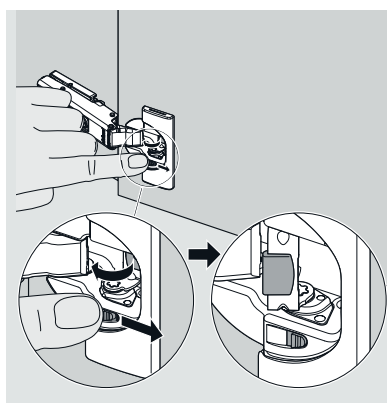

Désactiver

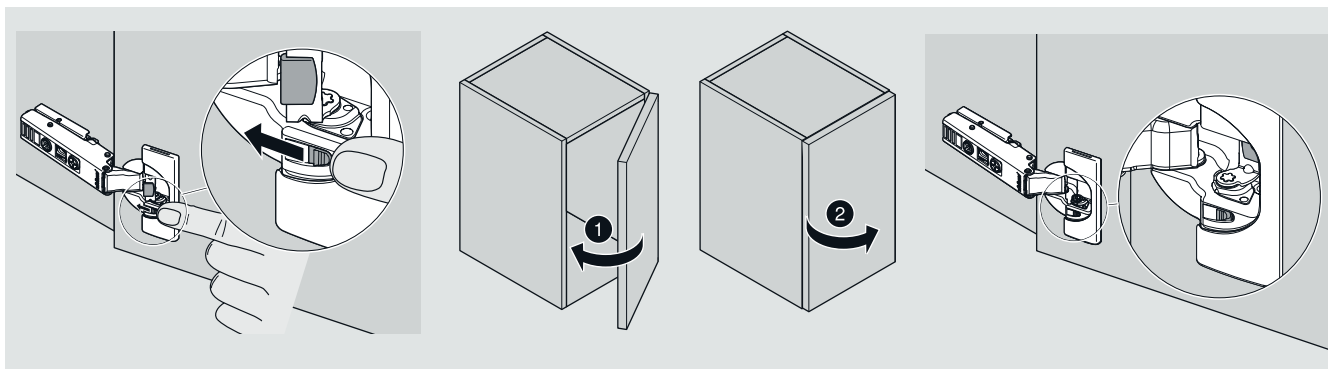

06 MONTAGE DES POIGNÉES

Des trous sont déjà pré-perçés dans la porte.
Fixez la poignée avec la vis correspondante dans le trou prévu.

OPTION : Poignées Pure, Mini Pure, Tonton

Pour ces modèles, les trous ne sont pas pré-perçés dans la ou les portes.
Prenez le sachet « poignées ». Utilisez les vis fournies pour fixer la poignée à l'intérieur de la porte.

REMARQUE: Pour les portes doubles, une seule poignée est fournie. Vous pouvez la placer à gauche ou à droite sur la porte.

OPTION : Push to open

Si vous avez choisi cette option, des « épingles » push to open sont fournies dans le fond du module.



Félicitations!!

Votre meuble est maintenant terminé !

ASTUCE: Envoyez-nous une photo ou une vidéo et GAGNEZ un bouquet Bloomon !*

Nous en serons ravis !

Scannez le QR code et envoyez-nous une photo ou une vidéo via **WhatsApp**.
Peut-être que notre photographe d'intérieur prendra contact avec vous pour mettre votre projet en valeur de manière professionnelle.



*Conditions sur le site web

Besoin d'aide?

Vous avez des questions sur l'assemblage de votre garde-robe sur mesure ?
Contactez nous !

Cela peut se faire tous les jours ouvrables (9u - 17u)
par téléphone au **+32 50 69 59 01**,
ou par le biais du **chat** sur le site web,
ou par e-mail à **aftersales@maatkastenonline.be**

Nous sommes heureux de vous aider!

MANQUE-T-IL QUELQUE CHOSE?

Vous remarquez qu'il manque une pièce lors de l'assemblage ? Pas de problème. Envoyez un e-mail à **aftersales@maatkastenonline.be** et nous le mettrons à jour à la vitesse de l'éclair!

TIP

Partagez votre aventure d'assemblage ou "avant et après" via les médias sociaux avec le hashtag **#maatkastenonline** ou tag **@maatkastenonline.be**

ÊTES-VOUS ÉGALEMENT SATISFAIT ?

Faites-nous part de **vos commentaires** sur Google ou Trustpilot.
Vous ferez le bonheur de notre équipe!

Vous souhaitez fournir des lattes sur mesure ?



Scanner le code QR

Vous accéderez à votre compte où vous pourrez introduire les dimensions de vos lattes de montage sur mesure.

Vliegplein 47
9990 Maldegem
+32 50 69 59 01
aftersales@maatkastenonline.be
BTW BE0650983826



@maatkastenonline.be



maatkastenonline.be