



**manuel d'instructions  
garde-robe suspendue  
commode  
meuble TV  
banc**



**maatkasten  
online**

# // PRÉPARATION

## Félicitations pour l'achat de votre armoire sur mesure !

Nous vous aidons étape par étape avec le montage, afin que vous puissiez en profiter rapidement !

<b>01</b>	Placement du socle	<b>4</b>
<b>02</b>	Montage du/des module(s)	<b>6</b>
	<b>02.1</b> Armoire suspendue : Montage des modules	<b>6</b>
	<b>02.2</b> Armoire debout : Montage des modules	<b>12</b>
<b>03</b>	Intérieur	<b>16</b>
	<b>03.1</b> Option : Installation des étagères	<b>16</b>
	<b>03.2</b> Option : Installation des tiroirs	<b>17</b>
<b>04</b>	Fixation de l'armoire	<b>22</b>
	<b>04.1</b> Installation du/des côté(s) de finition	<b>22</b>
	<b>04.2</b> Installation de la/les latte(s) de montage	<b>24</b>
	<b>04.3</b> Installation de la plinthe	<b>26</b>
	<b>04.4</b> Installation de la tablette	<b>27</b>
<b>05</b>	Montage des portes	<b>28</b>
	<b>05.1</b> Montage des plaques de montage pour charnières	<b>28</b>
	<b>05.2</b> Montage des portes	<b>29</b>
	<b>05.3</b> Réglage des charnières	<b>31</b>
<b>06</b>	Montage des poignées	<b>32</b>

### Ce dont vous avez besoin



Niveau à bulle  
Tournevis cruciforme  
Perceuse avec : embouts TX20 et PH2, foret de 5 mm  
Un(e) ami(e) bricoleur(se) !

### Besoin d'aide ?

p. 2 Des questions? Appelez au **+32 50 69 59 01**, discutez sur le **site web**, ou **email aftersales@maatkas-tenonline.be**

# 01 PLACEMENT DU SOCLE

**ATTENTION:** Avez-vous une **armoie suspendue**? Celle-ci ne repose pas sur un socle. Passez cette étape.

Insérer les pieds de support dans les trous prévus sur le socle

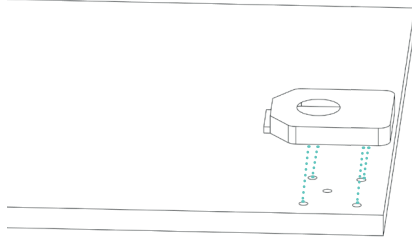

**Remarque:** Le trou central sur le socle doit être visible à travers le support du socle.

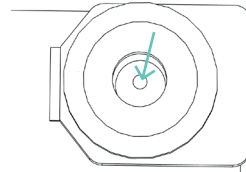

Fixer les pieds sur le socle.

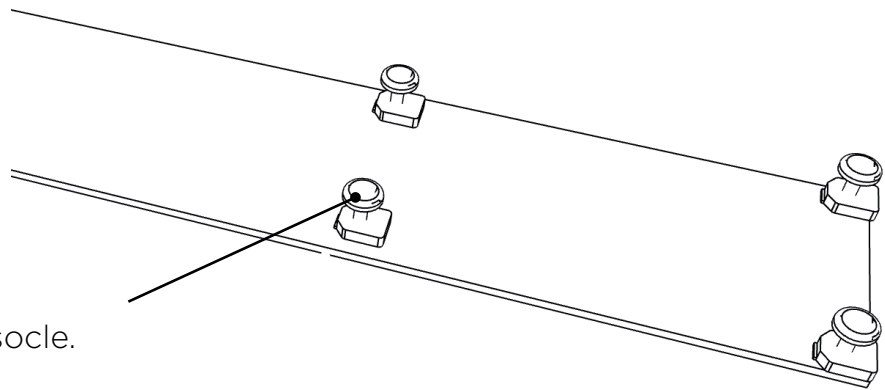

Ensuite, retournez le socle de sorte que les pieds soient posés au sol.

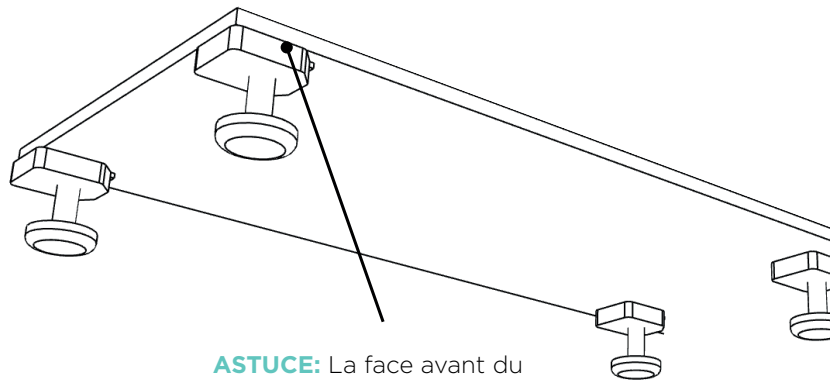

**ASTUCE:** La face avant du socle est celle où les pieds sont complètement alignés avec le bord.

Si vous avez une armoire semi-autonome ou une armoire entre deux murs:  
Prévoyez l'espace nécessaire autour du socle.

### A) Armoire semi-autonome :

Prévoyez 5 cm d'espace entre le socle et le mur pour pouvoir installer la latte de montage plus tard.

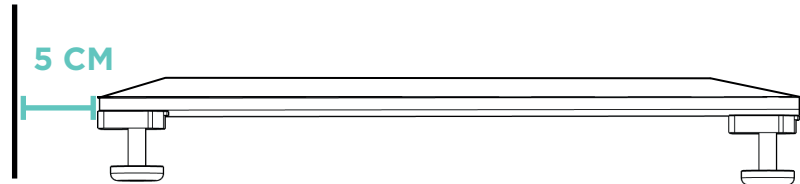

### B) Armoire entre deux murs :

Prévoyez 5 cm d'espace de chaque côté entre le socle et le mur pour pouvoir installer les lattes de montage plus tard.

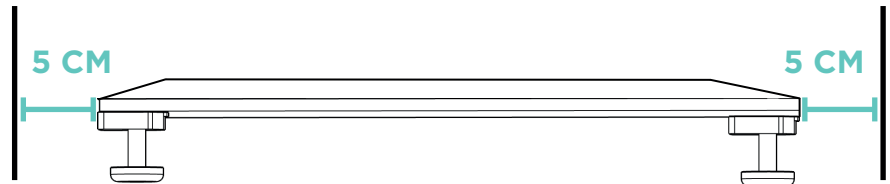

La partie arrière du socle peut être placée contre le mur (arrière).  
Il n'est pas nécessaire de prévoir un espace supplémentaire.



## IMPORTANT!

Placez le socle à **8 cm du sol** au point le plus bas.  
Utilisez les vis du socle pour ajuster la hauteur des pieds.

### Mettez le socle de niveau!

Si le socle est droit dès le départ, cela garanti que les portes de votre armoire seront également bien droites.

Votre plinthe fournie mesure 8 cm de haut. Ainsi, elle s'ajustera parfaitement.

**ASTUCE:** Si vous avez **deux socles** : placez-les côte à côte. Il n'est pas nécessaire de les relier entre eux.

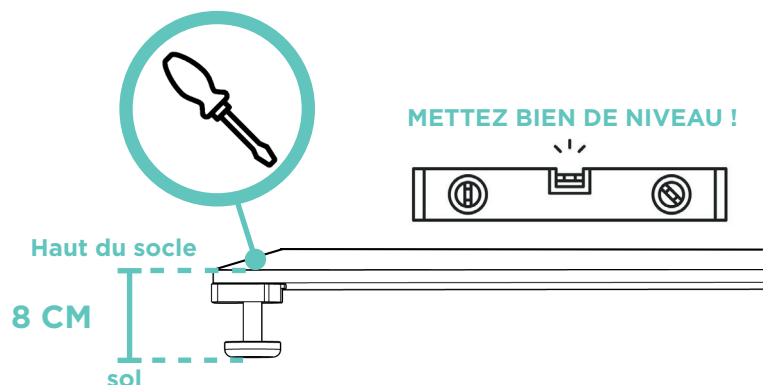

## 02 MONTAGE DU/DES MODULE(S)

### 02.1 Armoire suspendue : Montage des modules

**ATTENTION:** Avez-vous une **armoire debout**? Passez à **l'étape 02.2** (p. 12)

Nous commençons par le module à gauche de l'armoire.

Pour identifier le côté gauche du module, consultez l'étiquette.  
Voici un exemple fictif :

*Commode suspendue > **01LZ** = Armoire inférieure 1 Côté gauche*

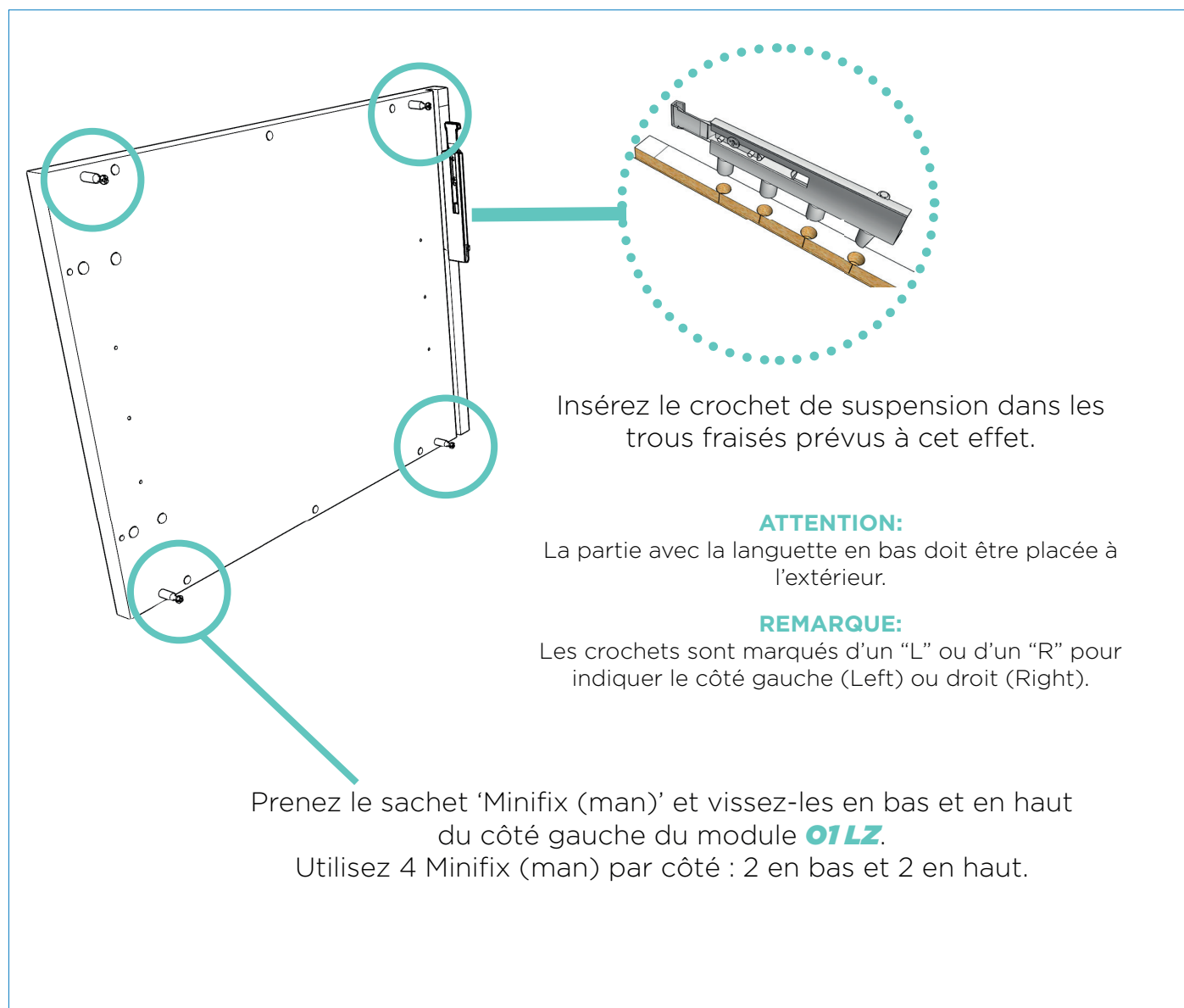

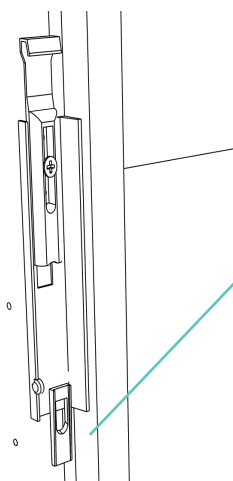

Une fois que le crochet de suspension est fixé, poussez la languette inférieure vers le bas.

Le crochet de suspension est maintenant solidement fixé dans le corps de l'armoire.



Scannez le QR code pour visionner les **tutoriels vidéo** sur l'installation des crochets de suspension.



Répétez cette étape pour le côté droit du module.  
Vous pouvez identifier le côté droit en consultant l'étiquette. Voici un exemple fictif :

*Commode suspendue > **01RZ** = Armoire inférieure 1 Côté droit*

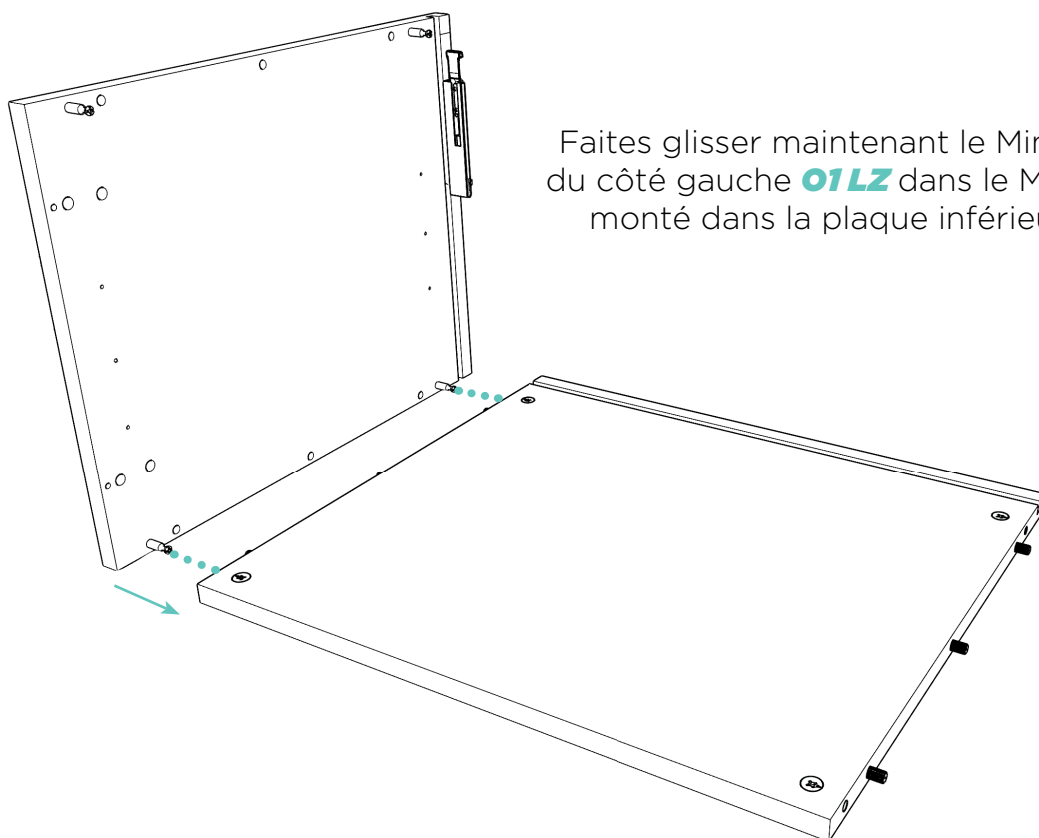

Faites glisser maintenant le Minifix (homme) du côté gauche **01LZ** dans le Minifix (femme) monté dans la plaque inférieure **01BOD**.

## 02 MONTAGE DU/DES MODULE(S)

Assurez-vous que la plaque inférieure et le côté gauche sont bien alignés.

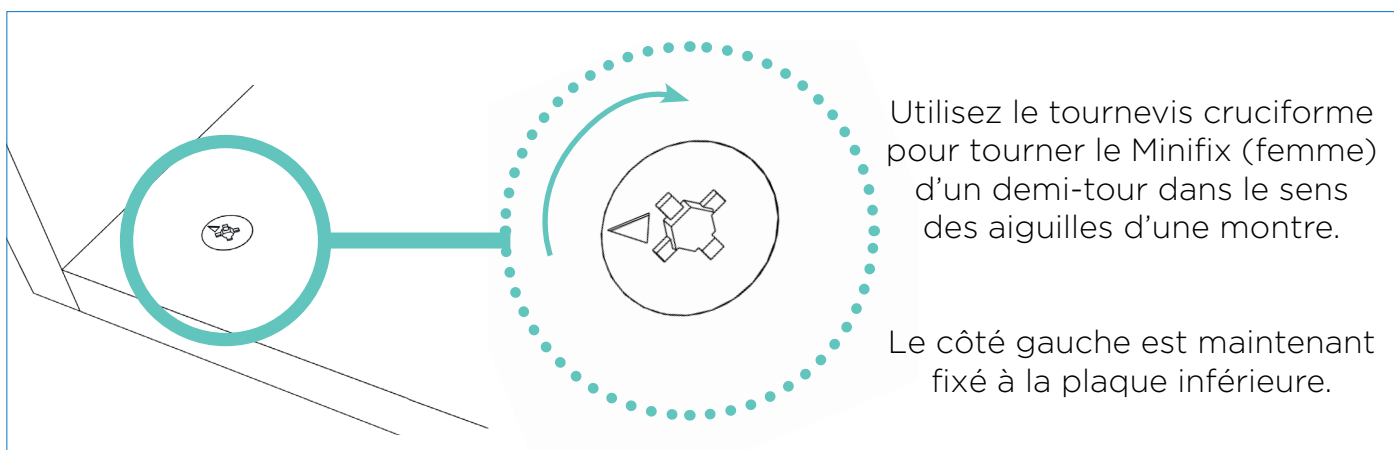
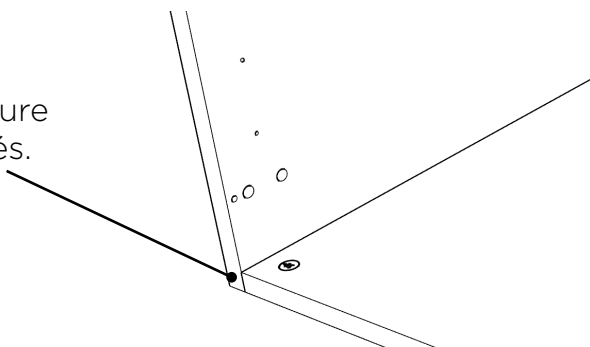

Utilisez le tournevis cruciforme pour tourner le Minifix (femme) d'un demi-tour dans le sens des aiguilles d'une montre.

Le côté gauche est maintenant fixé à la plaque inférieure.

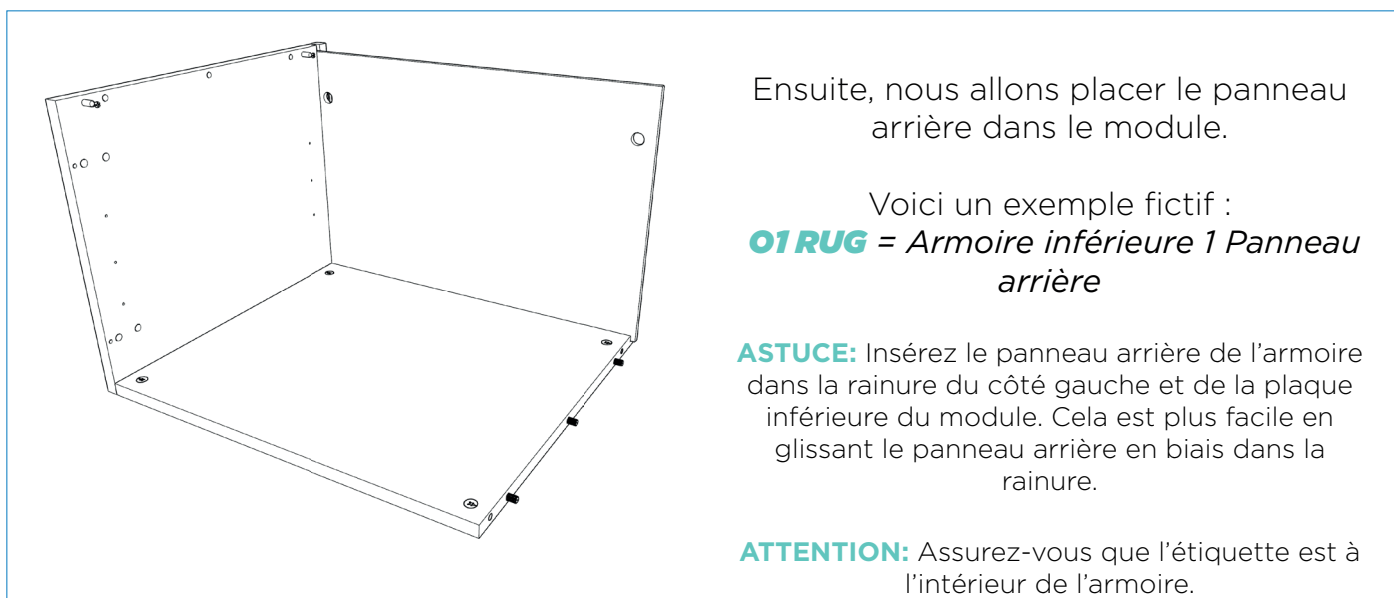

Ensuite, nous allons placer le panneau arrière dans le module.

Voici un exemple fictif :

**01 RUG** = *Armoire inférieure 1 Panneau arrière*

**ASTUCE:** Insérez le panneau arrière de l'armoire dans la rainure du côté gauche et de la plaque inférieure du module. Cela est plus facile en glissant le panneau arrière en biais dans la rainure.

**ATTENTION:** Assurez-vous que l'étiquette est à l'intérieur de l'armoire.

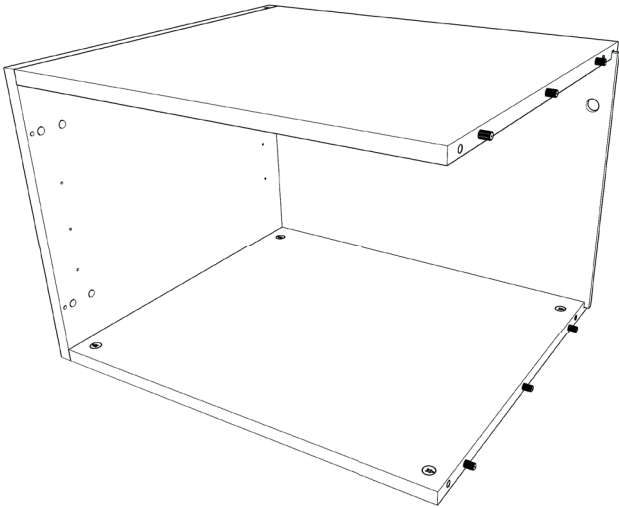

Ensuite, nous allons placer le dessus sur le module.

Voici un exemple fictif :

**01 TOP** = *Armoire inférieure 1 Dessus*

Utilisez le tournevis cruciforme pour tourner le Minifix (femme) d'un demi-tour dans le sens des aiguilles d'une montre. Le côté gauche est maintenant fixé au dessus.

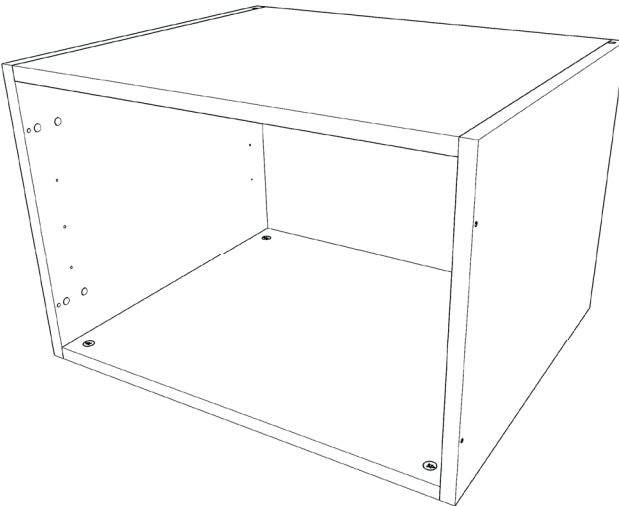

Enfin, nous plaçons le côté droit du module. Fixez également ce côté droit avec le système Minifix.

**Le premier module est terminé !**

Répétez toutes les étapes jusqu'à ce que tous les modules soient montés.

L'aperçu des modules se trouve sur le dessin de production fourni.

## Suspension des modules

Pour chaque module, deux plaques de fixation sont fixées au mur.

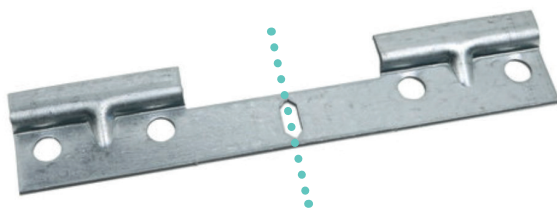

Vous recevrez une plaque de fixation par module. Celle-ci se casse en deux au milieu, créant ainsi une plaque de fixation gauche et une plaque de fixation droite.

**ASTUCE:** Si vous avez deux modules côte à côte, utilisez la plaque de fixation entière.



## 02 MONTAGE DU/DES MODULE(S)

**ASTUCE:** Vous pouvez mesurer la position en tenant d'abord le module à l'endroit souhaité contre le mur. Mesurez ensuite du haut du module jusqu'au sommet des supports d'armoire déjà fixés aux modules. Soustrayez ensuite 2 mm (l'épaisseur du support d'armoire). Vous connaîtrez ainsi la position des plaques de fixation.

Percez deux trous dans le mur de 8 mm de diamètre à la hauteur des 2 trous dans les plaques de fixation. Insérez les chevilles fournies dans ces trous.

**Utilisez un niveau à bulle** pour aligner correctement les plaques de fixation.

Vissez ensuite la plaque de fixation au mur avec 2 vis de 3,5 x 50 mm.

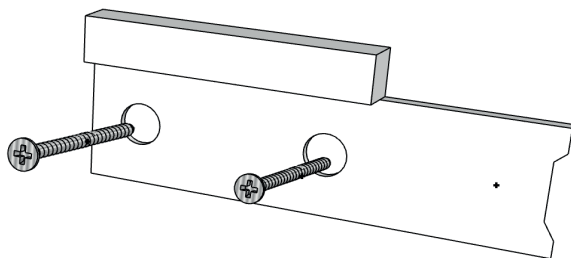

**Bien ! Les plaques de fixation sont maintenant fixées au mur.**

**ATTENTION:** Nous n'accrocherons pas encore le module à la plaque de fixation. Cela sera fait à une autre étape..



Ensuite, prenez le module et accrochez-le comme expliqué ci-dessous aux plaques de fixation.

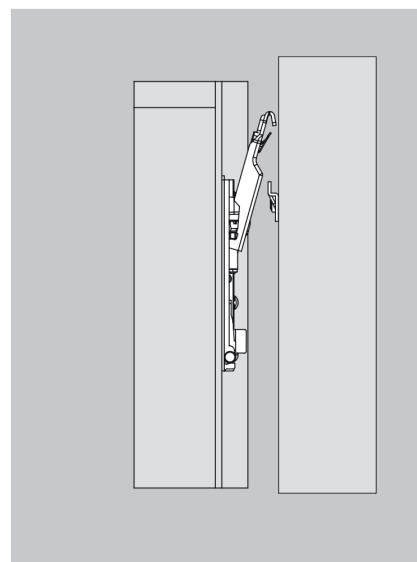
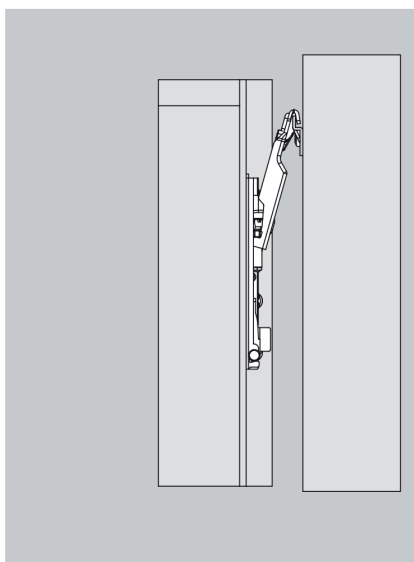
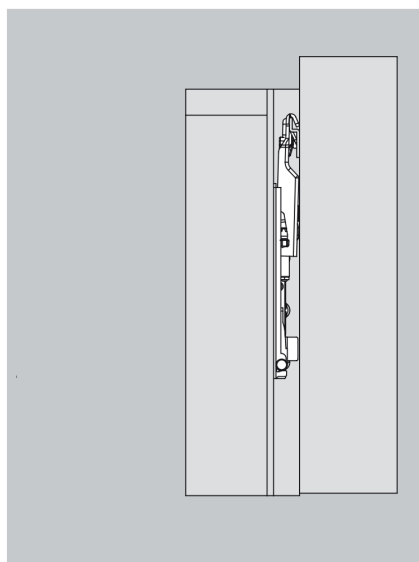

Scannez le QR code pour visionner les **tutoriels vidéo** sur l'accrochage de votre module.



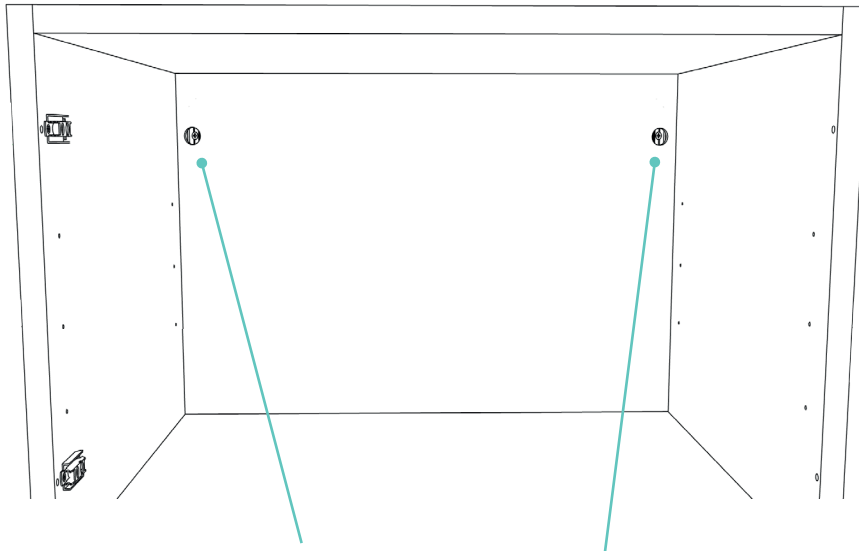

Dans le panneau arrière des modules, deux trous sont visibles. Ceux-ci servent à fixer solidement les crochets de suspension.

## Fixation des modules entre eux

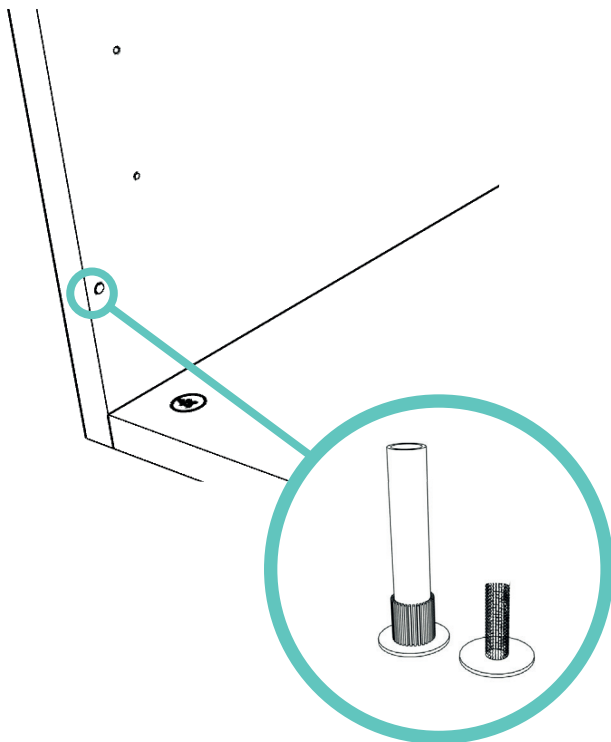

Pour maintenir tous les modules ensemble, nous allons les visser entre eux.

(Si nécessaire, percez d'abord le trou avec précision et de manière droite. Utilisez un foret de 5 mm de diamètre.)

Prenez la "Vis de connexion" et le "Manchon de connexion", et vissez-les ensemble de chaque côté à travers le trou.

Répétez cette opération pour chaque trou.

## 02.2 Armoire debout : Montage des modules

Nous commençons par le module à gauche de l'armoire.  
Vous pouvez identifier ce côté en consultant l'étiquette.  
Voici un exemple fictif :

*Commode armoire > **01LZ** = Armoire inférieure 1 Côté gauche*

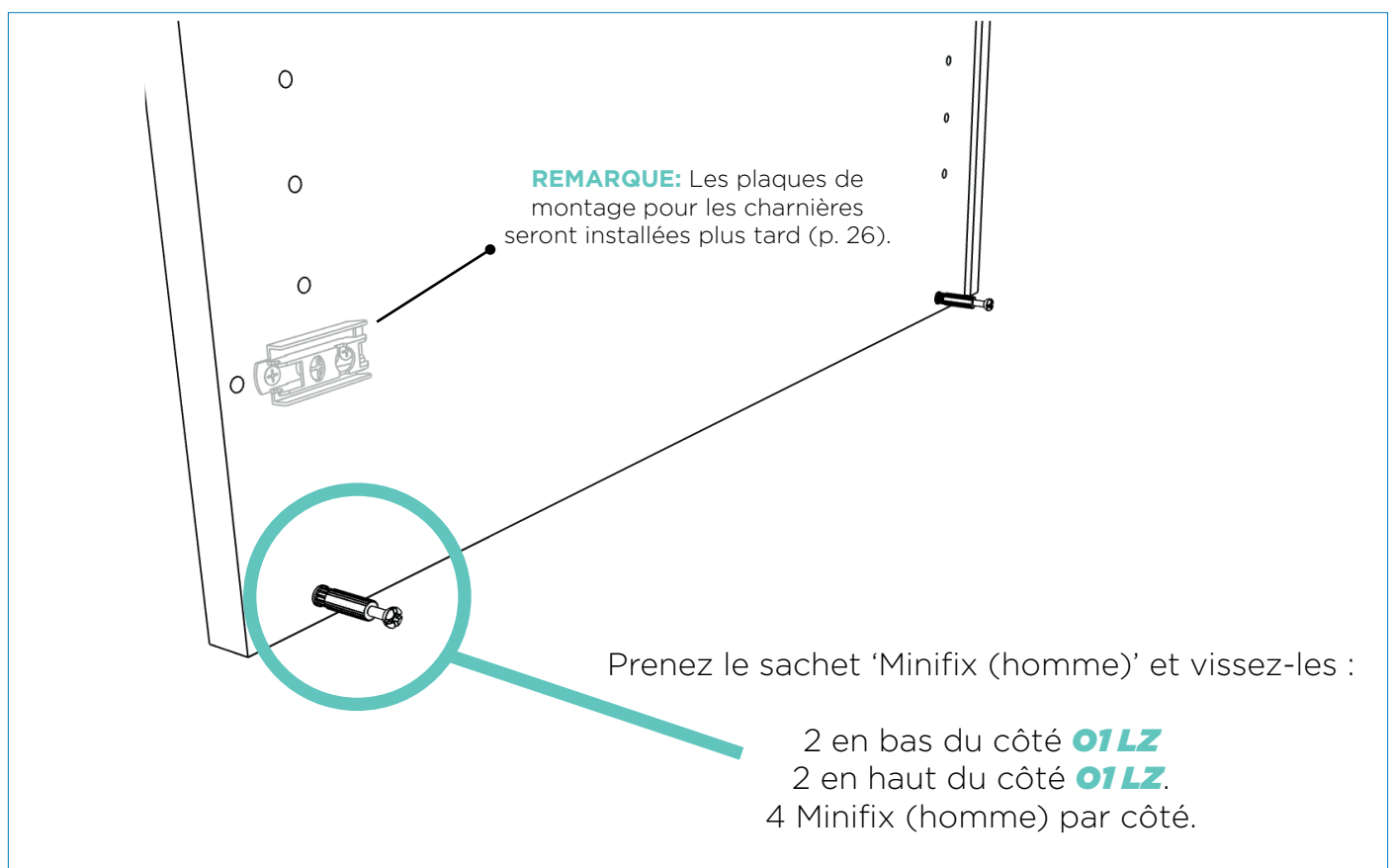

Répétez cette étape pour le côté droit de l'armoire. Vous pouvez identifier ce côté en consultant l'étiquette.  
Voici un exemple fictif :

*Commode armoire > **01RZ** = Armoire inférieure 1 Côté droit*

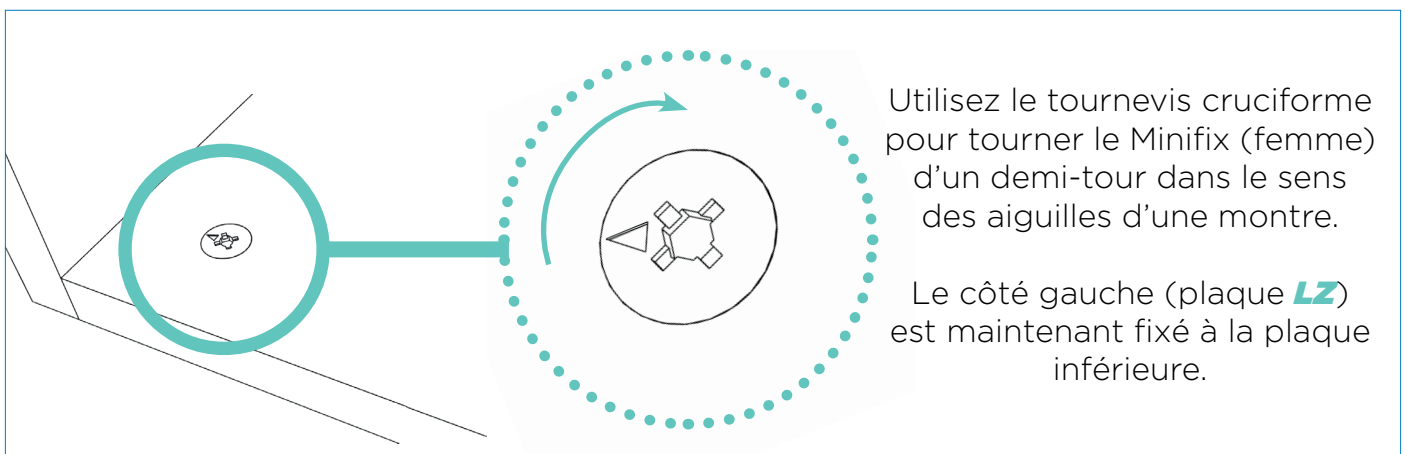
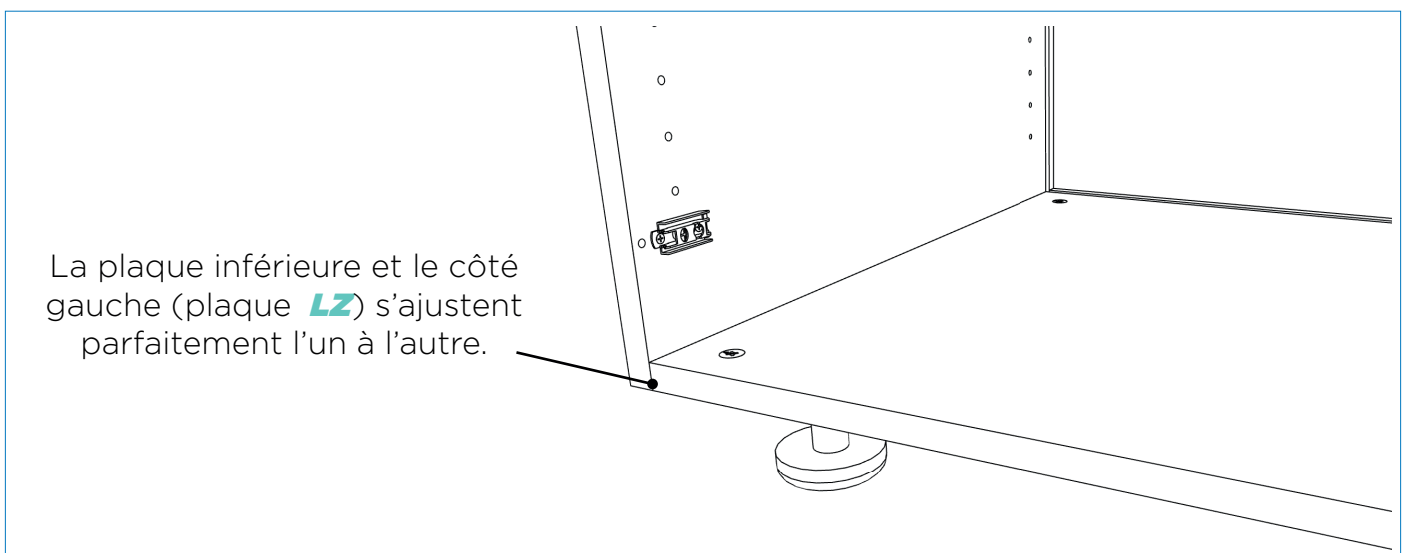
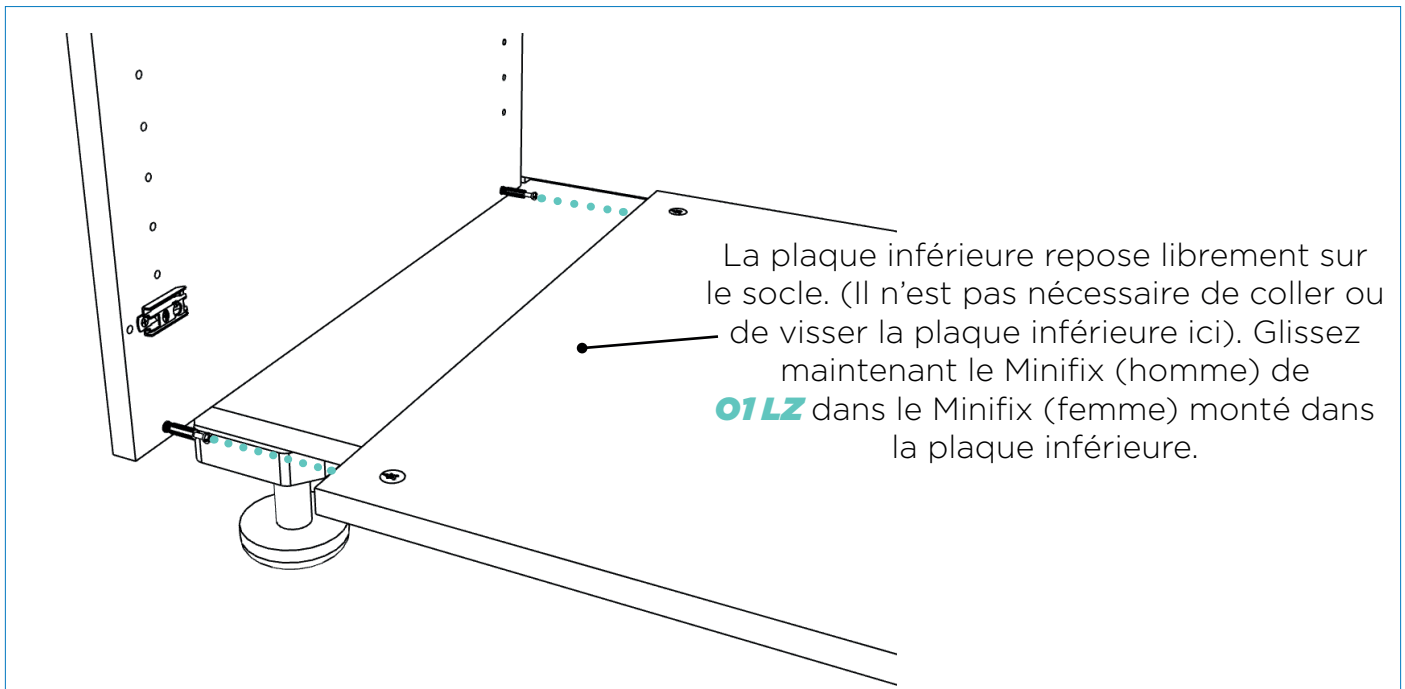

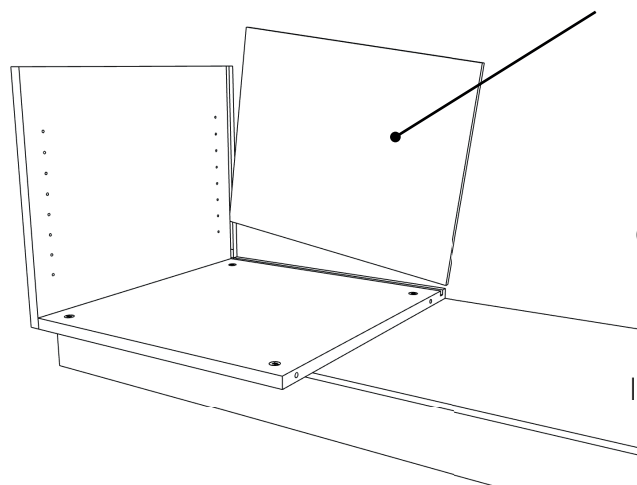

Maintenant, nous plaçons le panneau arrière dans le module.

Voici un exemple fictif :

*Commode armoire > **01RUG** =  
Armoire inférieure 1 Panneau arrière*

Glissez le panneau arrière de l'armoire dans la rainure du côté gauche et de la plaque inférieure du module.

Il est plus facile de glisser le panneau arrière en biais dans la rainure.

**ATTENTION:** Assurez-vous que l'étiquette est à l'intérieur de l'armoire.

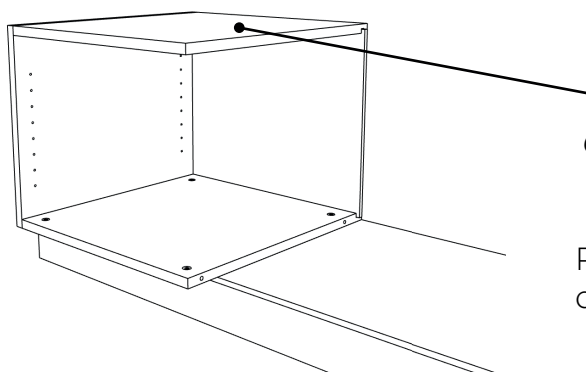

Ensuite, nous plaçons le dessus de l'armoire. Voici un exemple fictif :

*Commode armoire > **01TOP** = Armoire inférieure 1 Dessus*

Pour fixer le dessus, insérez le Minifix (homme) dans le Minifix (femme). Le Minifix (femme) est déjà monté dans la plaque supérieure.

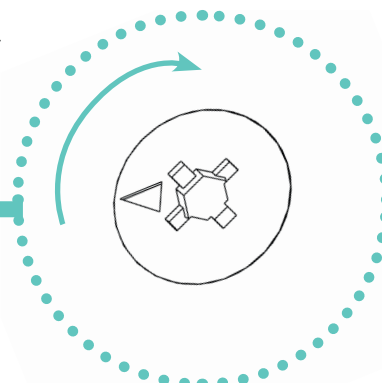
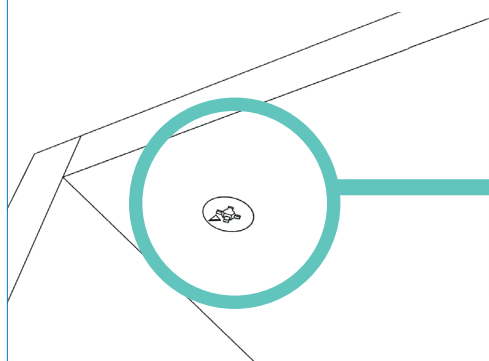

Utilisez le tournevis cruciforme pour tourner le Minifix (femme) d'un demi-tour dans le sens des aiguilles d'une montre.

Le dessus est maintenant fixé au côté gauche (**01LZ**).

Maintenant, vous pouvez monter le côté droit (**01RZ**).  
Procédez de la même manière que pour le côté gauche.

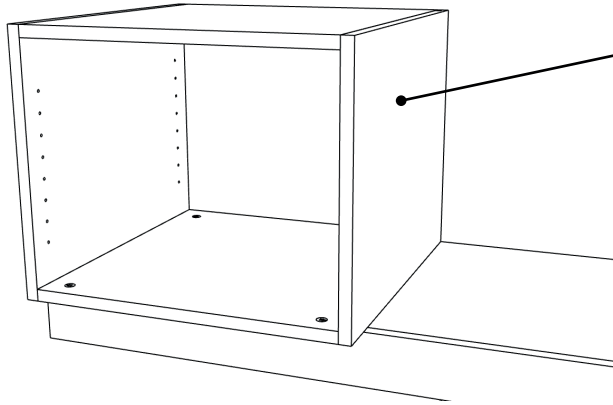

Le premier module est terminé !

Répétez ces étapes jusqu'à ce que tous les modules soient montés.

L'aperçu des modules se trouve sur le dessin de production fourni.



## Fixation des modules entre eux

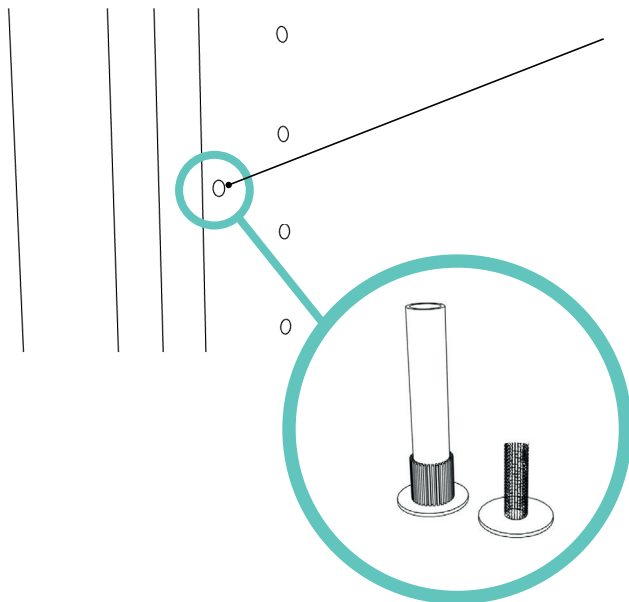

Pour maintenir tous les modules ensemble, nous allons les visser entre eux.

Percez éventuellement les trous avec précision et de manière droite. Utilisez un foret de 5 mm de diamètre.

Prenez la 'Vis de connexion' et le 'Manchon de connexion', et vissez-les ensemble de chaque côté à travers le trou.

Répétez cette opération pour chaque trou.

## 03 INTERIEUR

### 03.1 Option : Installation des étagères

Vous trouverez les étagères en consultant l'étiquette.  
Voici un exemple fictif :

(Suspendu) Commode armoire **01 L1** = Armoire inférieure 1  
Étagère 1

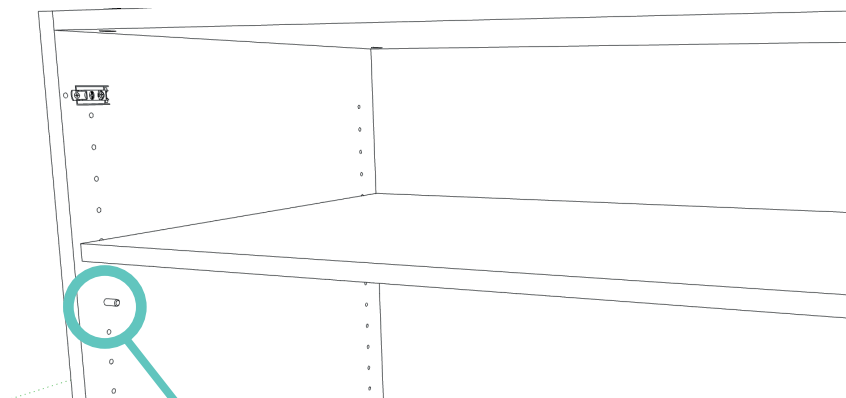

Insérez les 'Supports d'étagère'  
dans les trous prévus en rangée.

Posez l'étagère sur les 'Supports  
d'étagère'.

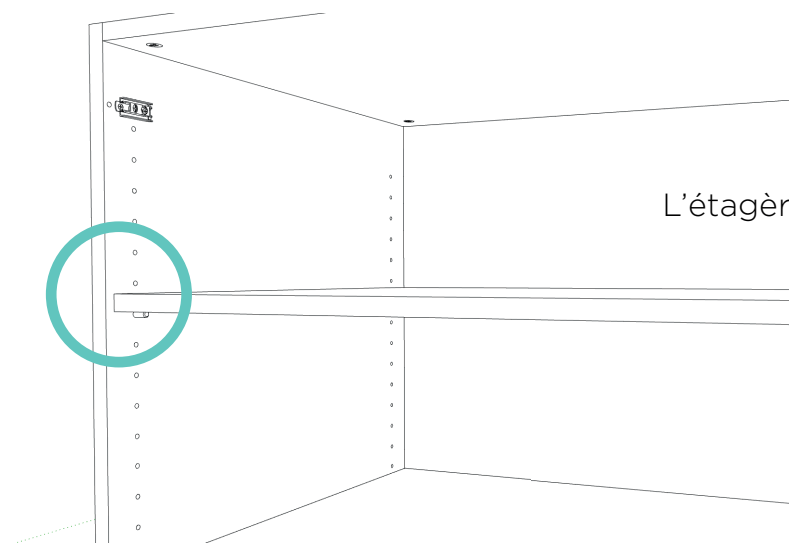

L'étagère est maintenant installée !

## 03.2 Option : Installation des tiroirs

Les tiroirs seront livrés ultérieurement. (Vous avez déjà reçu les façades des tiroirs.)  
 Vous pouvez toutefois monter complètement l'armoire entre-temps.  
 Vous recevrez un e-mail de notre part avec la date de livraison exacte de vos tiroirs.

### Une fois les tiroirs reçus, procédez comme suit :

Montez la façade (le devant) sur le tiroir.  
 Insérez les fixations de façade du tiroir dans les trous pré-perçés prévus et vissez-les avec un tournevis cruciforme.

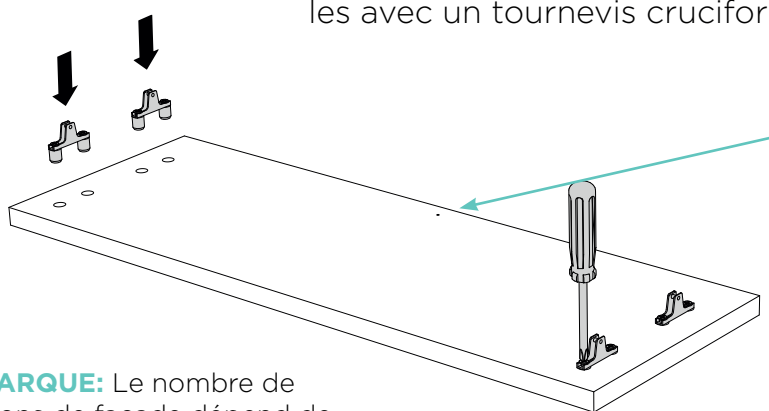

**REMARQUE:** Le nombre de fixations de façade dépend de la hauteur de votre tiroir.

#### ASTUCE:

La **partie inférieure** de la façade contient 1 ou plusieurs trous.



Scannez le code QR pour consulter les **vidéos explicatives** sur l'installation des tiroirs.

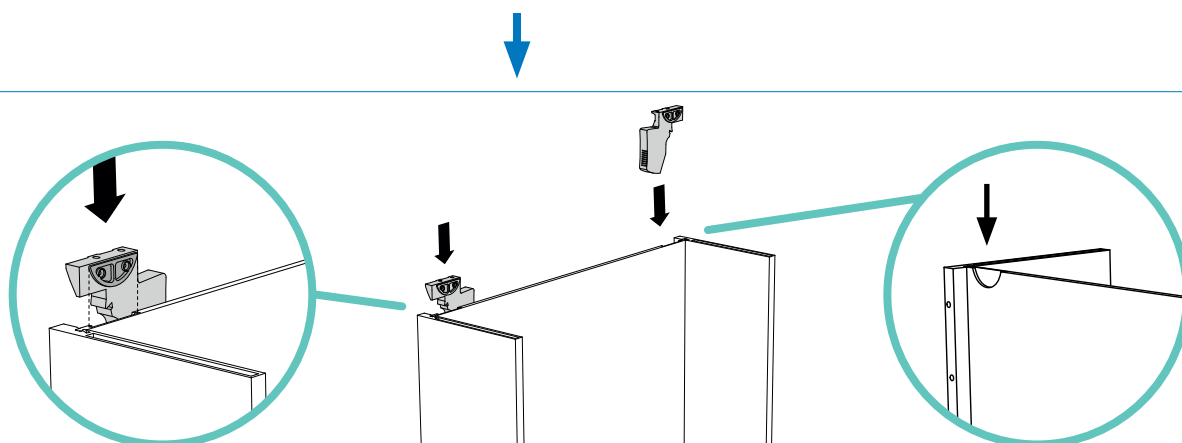

Glissez les deux raccords par le haut dans les découpes usinées situées au fond de votre tiroir.



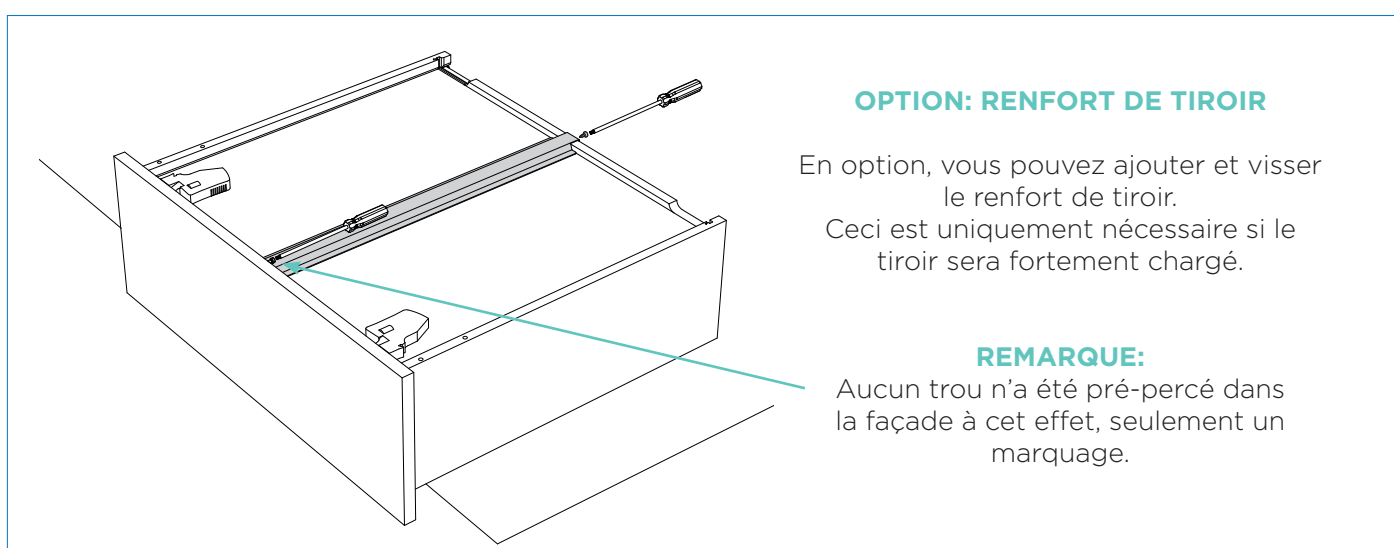
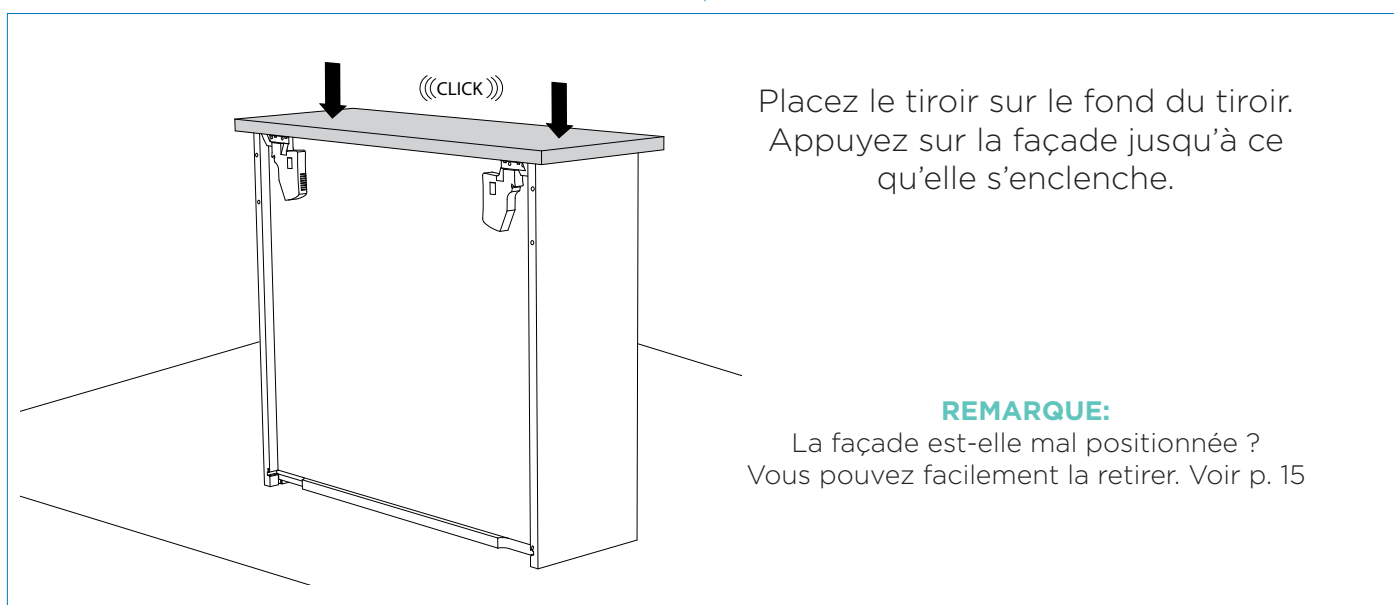
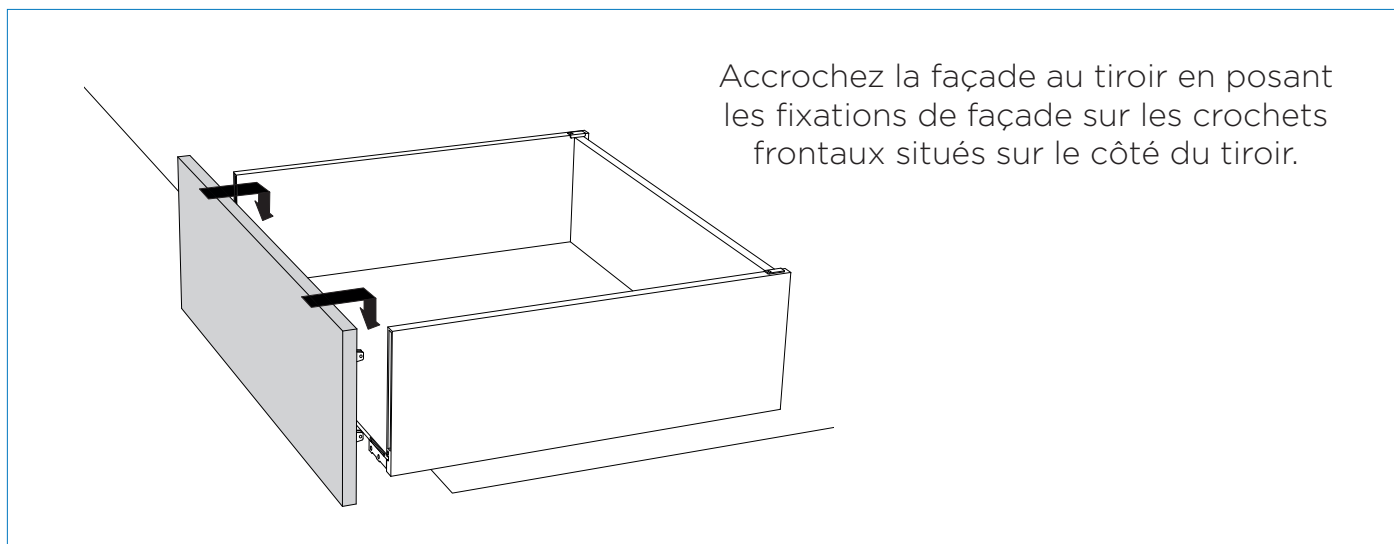

### INFO SUPPLÉMENTAIRE : DÉMONTAGE DE LA FAÇADE

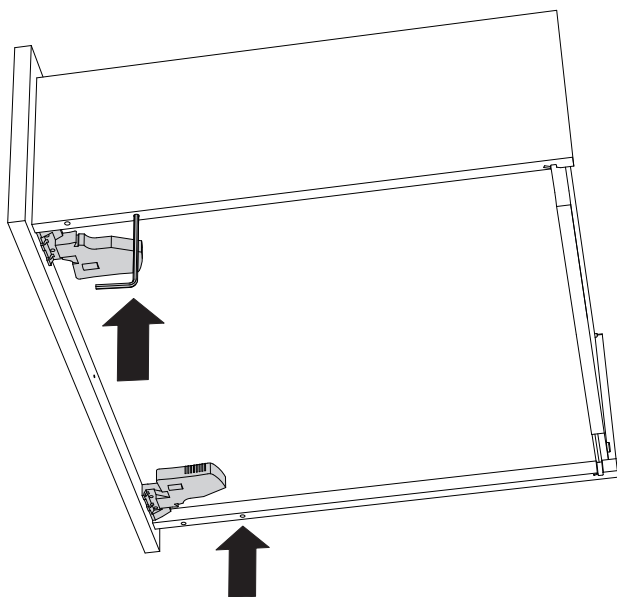

La façade est-elle mal positionnée ?  
Vous pouvez facilement la retirer.

Dévissez d'abord le renfort de tiroir (si vous l'avez installé).

Utilisez un tournevis Torx T20 ou une clé Allen pour pousser dans le deuxième trou (le plus éloigné de la façade).

Cela permet de libérer la façade.

### Installez maintenant les rails de tiroir.

Regardez sur les côtés de l'armoire (**01LZ** et **01RZ**) pour repérer les trous pré-perçés.



Positionnez le rail de tiroir de manière à ce qu'il soit aligné avec les 4 trous prévus.  
Fixez-le avec les « vis européennes ».

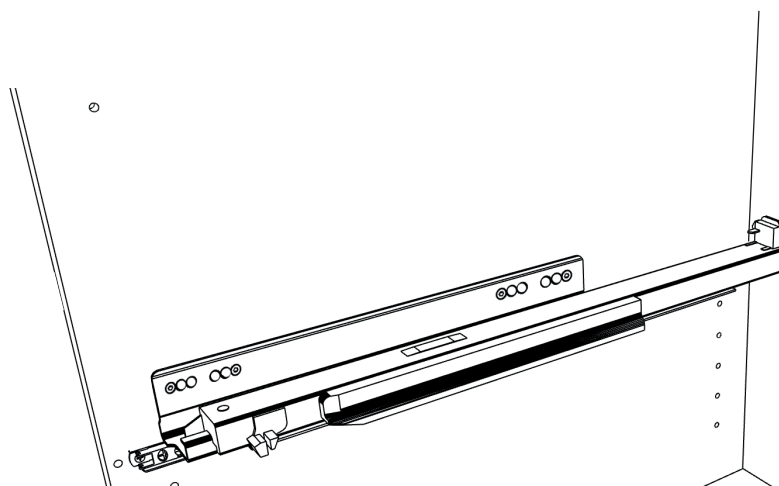

### OPTION : Push to Open

Si vous avez choisi le système Push to Open pour vos tiroirs, commencez par monter le système Push to Open (Tip-On) fourni sur les rails de tiroir.



Placez le tiroir sur les rails de tiroir.  
Appuyez fermement sur le tiroir pour le fermer complètement.

Répétez cette étape pour tous les tiroirs.  
Sur l'étiquette, le tiroir du bas est identifié par **LA1**, le tiroir au-dessus par **LA2**, et ainsi de suite...

**Bon travail ! Les tiroirs sont installés !**

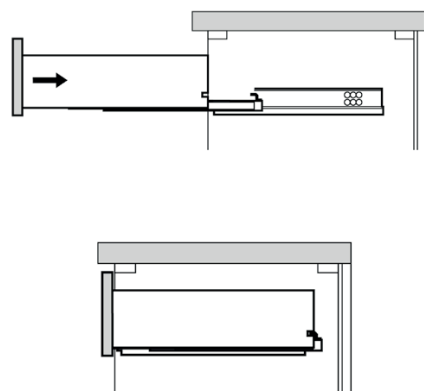
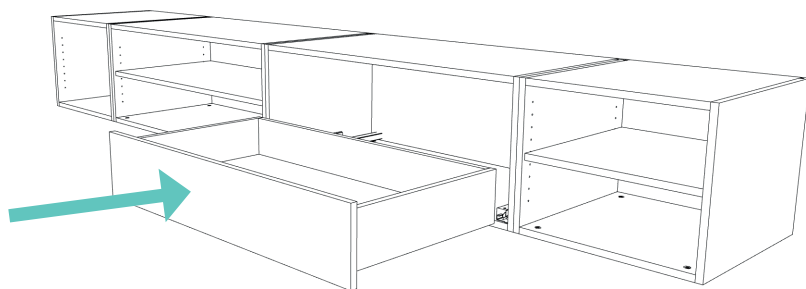

### INFO SUPPLÉMENTAIRE : RETIRER LE TIROIR

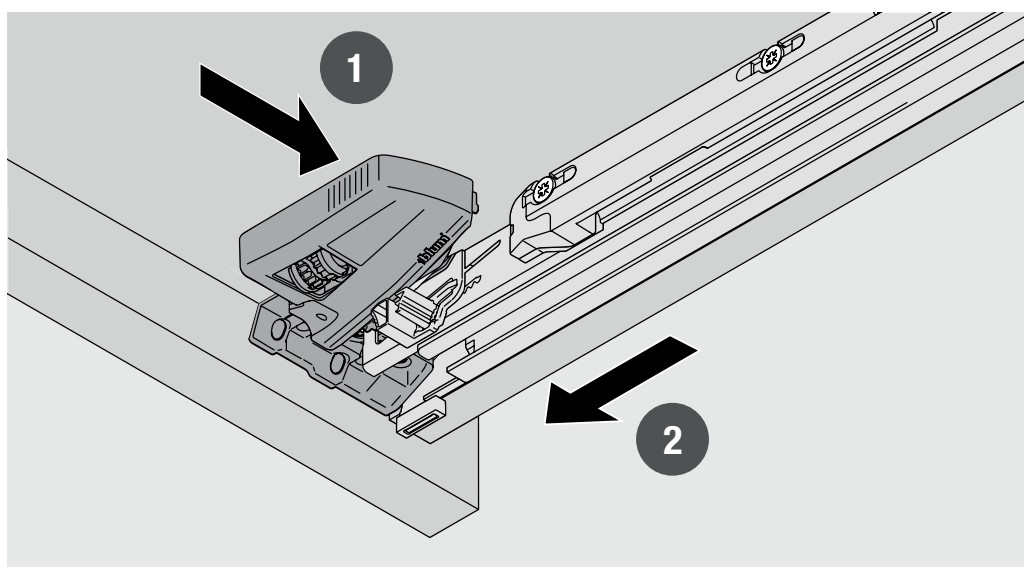

### INFO SUPPLÉMENTAIRE : AJUSTER LES TIROIRS

Si nécessaire, vous pouvez ajuster la façade et les tiroirs dans différentes directions.

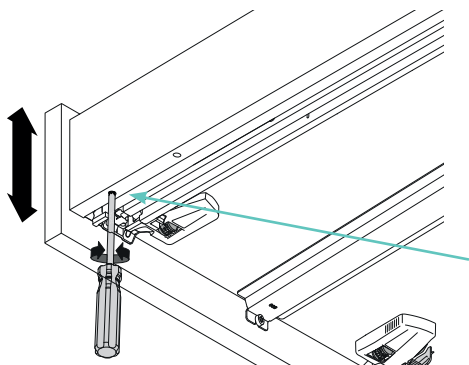

#### Ajustement de la hauteur de la façade

Utilisez le premier trou (le plus proche de la façade) pour ajuster la hauteur de la façade. Cela permet de créer un alignement plus uniforme entre les tiroirs et les autres éléments.

**ATTENTION:** N'utilisez JAMAIS ce trou avant que le tiroir soit monté dans l'armoire!

#### Ajustement latéral

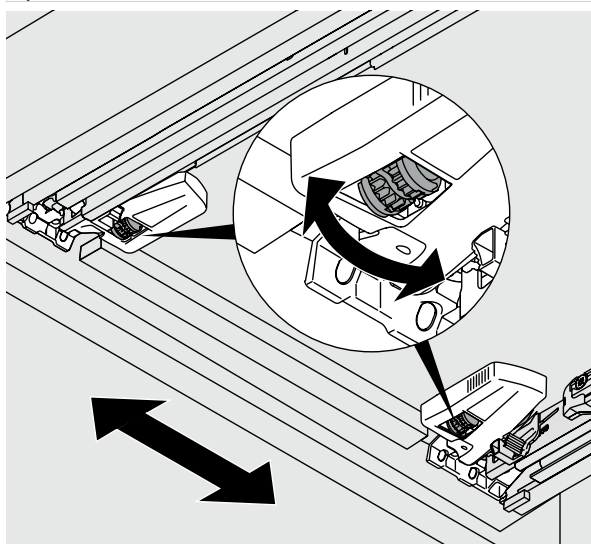

#### Ajustement latéral compensatoire

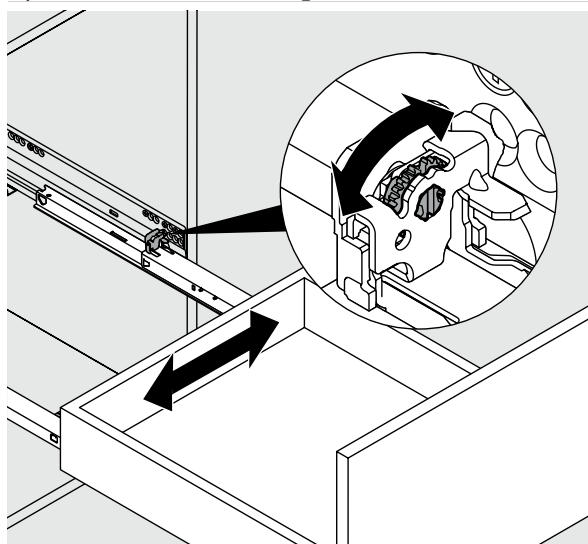

#### Réglage de la hauteur : + 3mm

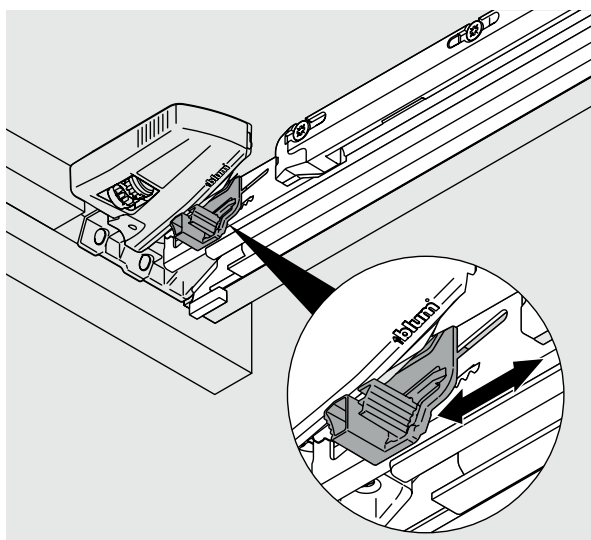

#### Réglage de l'inclinaison

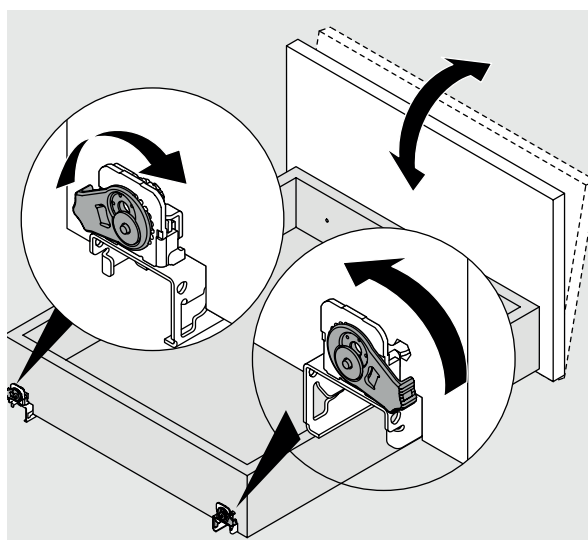

## 04 FIXATION DE L'ARMOIRE

### 04.1 Installation des panneaux de finition

**ATTENTION:** Cette étape est uniquement pour une **armoire autoportante ou semi-autonome**.

Les panneaux de finition sont les parois latérales à gauche et/ou à droite de votre armoire.

#### **A) Armoire autoportante :**

Pour une armoire autoportante, des panneaux de finition doivent être installés des deux côtés de l'armoire.

#### **B) Armoire semi-autonome :**

Pour une armoire semi-autonome, un panneau de finition doit être installé sur le côté libre (visible) de l'armoire.

Du côté du mur, vous devez installer une moulure de finition.

(L'explication sur l'installation de la moulure de finition se trouve plus loin dans ce guide, p. 23.)

#### **C) Armoire entre deux murs :**

Passez cette étape.

Une armoire autoportante n'a pas de panneaux de finition.

Des moulures de finition doivent être installées des deux côtés.

(L'explication sur l'installation des moulures de finition se trouve plus loin dans ce guide, p. 23.)



Vous trouverez les panneaux de finition nécessaires en consultant l'étiquette.  
Voici un exemple fictif :

(Armoire) commode > **01 TL1** = *Armoire 1 Panneau de Finition Gauche 1*

**Armoire suspendue :**

Le panneau de finition est aussi haut que le module.

**Armoire debout :**

La hauteur du panneau de finition = hauteur du module + hauteur de la base

HAUTEUR BASE

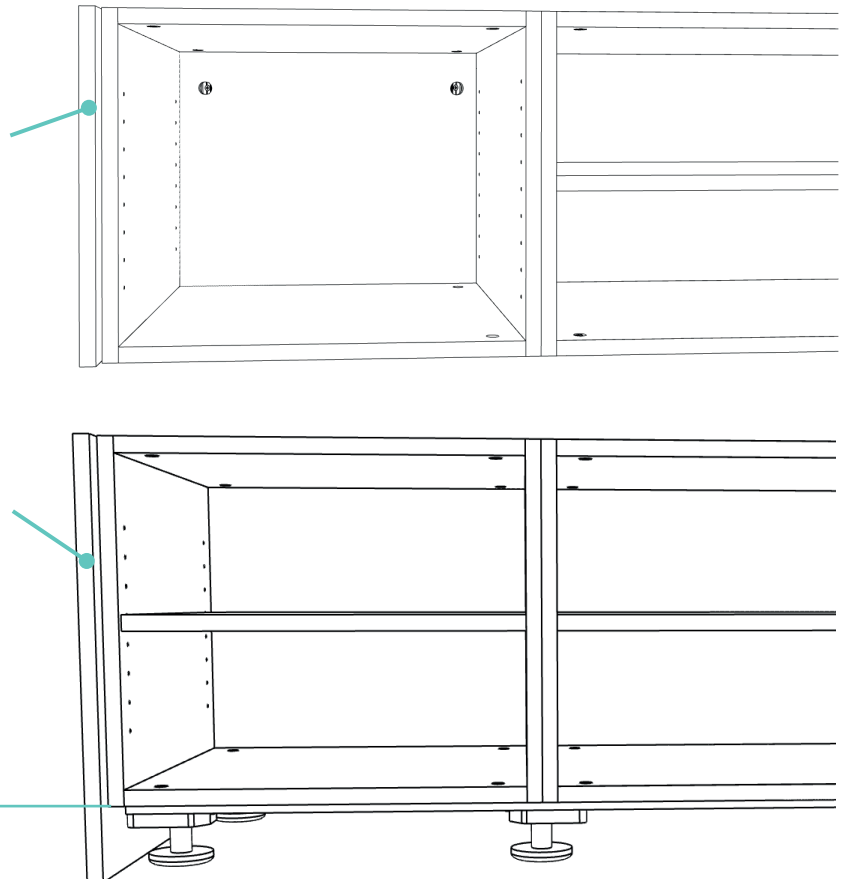

Fixez le panneau de finition de l'intérieur vers l'extérieur avec une vis de 3,5 x 30 mm dans le trou prévu.

Fixez également le panneau de finition à l'arrière de l'armoire, à la même hauteur, avec une vis de l'intérieur vers l'extérieur. Utilisez un trou de perçage que vous n'avez pas utilisé.

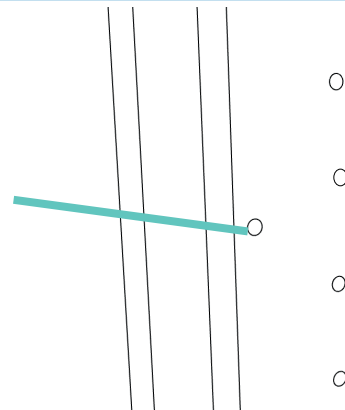

Consultez l'étiquette pour le panneau de finition droit et suivez les mêmes étapes que ci-dessus.

Voici un exemple fictif :

(Armoire suspendue) commode > **01 TZR1** = Armoire 1 Panneau de Finition Droit 1

Les panneaux de finition sont installés!

## 04.2 Installation des lattes de montage

Les lattes de montage sont les lattes de finition sur les côtés et en haut de votre placard sur mesure, permettant à la pièce de se fonder parfaitement avec les murs et le plafond.

### A) Lattes reçues 'Sur mesure'

Si vous avez reçu des lattes de montage sur mesure, vous pouvez passer directement à l'installation.

### B) Lattes reçues en 'Surplus'

Si les lattes sont trop grandes, découpez-les d'abord à la bonne taille. Assurez-vous que les dimensions sont précises au millimètre près. Ensuite, vous pouvez procéder à l'installation.

### C) Lattes 'Sur mesure livrées ultérieurement'

Mesurez la hauteur et la largeur nécessaires pour vos lattes. Transmettez ces dimensions via votre compte. Scannez le code QR ci-dessous pour entrer les dimensions. Les lattes seront ensuite livrées directement chez vous.

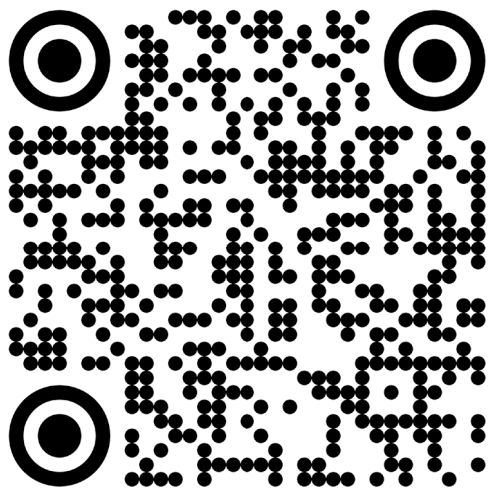

#### Lattes sur mesure livrées ultérieurement

Scannez le code QR et transmettez vos dimensions pour les lattes sur mesure livrées ultérieurement.

Vous trouverez la latte de montage gauche en consultant l'étiquette.  
Voici un exemple fictif :

*Commode suspendue* > **DPL1** = *Double Latte de Montage Gauche 1*



Cherchez les perçages sur le côté du placard. Essayez maintenant de positionner la latte de montage (sans Parabond) sur la ligne des perçages. C'est réussi ? Parfait, passez maintenant à l'utilisation du Parabond !



Appliquez quelques points de Parabond sur le mur.  
Placez la latte de montage avec le côté non fini (où le panneau de particules est visible) contre le mur.  
Glissez la latte de montage jusqu'à ce qu'elle soit alignée avec les

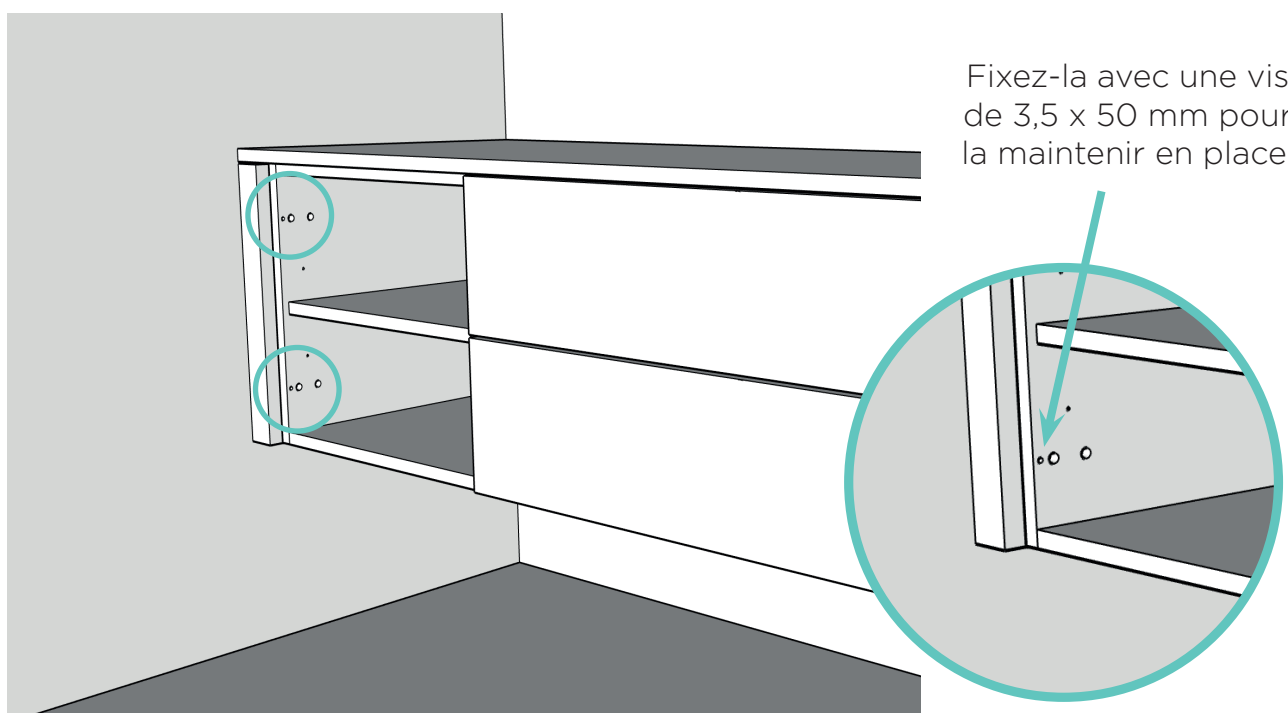

Répétez cette étape pour la latte de montage droite.

Bravo ! Les lattes de montage sont installées.



## 04.3 Armoire debout : Installation de la plinthe en bas

Vous trouverez la plinthe en consultant l'étiquette.  
Voici un exemple fictif :

Commode > **01FR** = Commode 1 Front

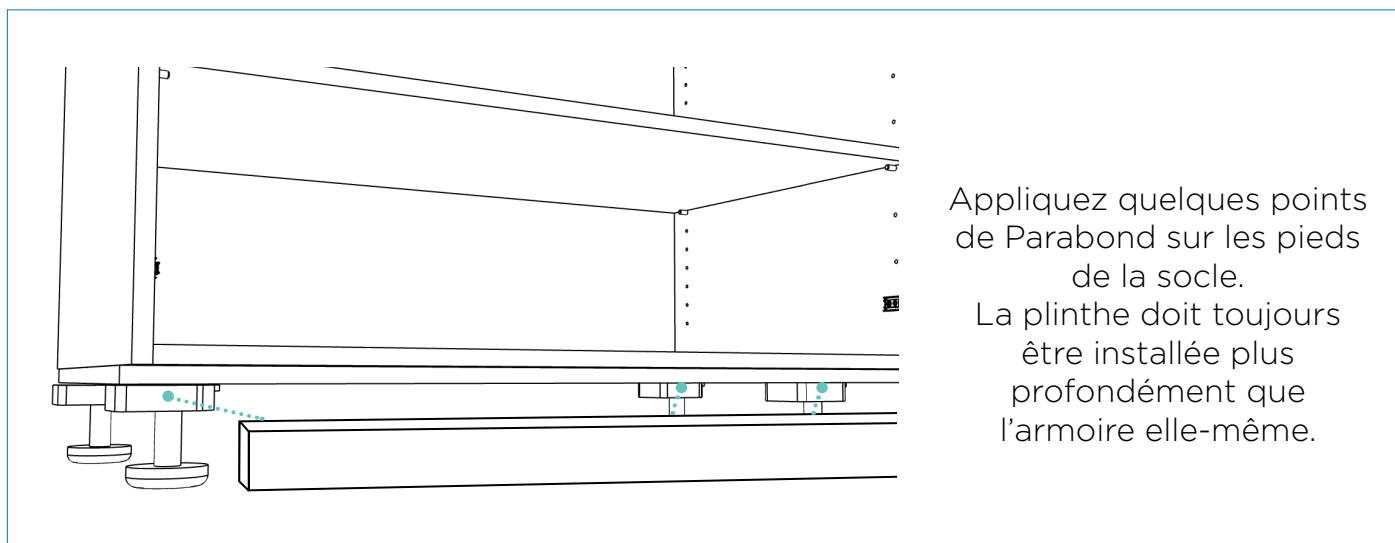

Voir vue de côté

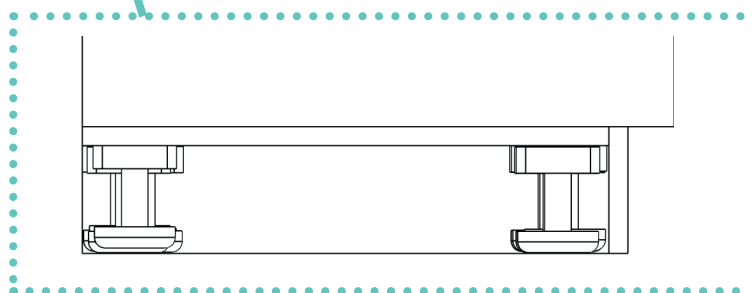

## 04.4 Installation du plateau supérieur

Vous trouverez le plateau supérieur en consultant l'étiquette.  
Voici un exemple fictif :

*Commode flottante > 01 T1 = Commode 1 Plateau 1*



### A) Armoire indépendante :

Le plateau est 2 cm plus long de chaque côté pour couvrir les parois latérales.

### B) Armoire semi-indépendante :

Le plateau est 7 cm plus long :

Du côté libre, le plateau est 2 cm plus long pour couvrir la paroi latérale.

Du côté mural, le plateau est 5 cm plus long pour couvrir la latte de montage.

### C) Armoire entre deux murs :

Le plateau est 5 cm plus long de chaque côté pour couvrir les lattes de montage.



Positionnez le plateau avec précision.  
Vissez le plateau maintenant, de l'intérieur de l'armoire vers le haut.  
Utilisez 2 à 3 vis de 3,5 x 30 mm par module.

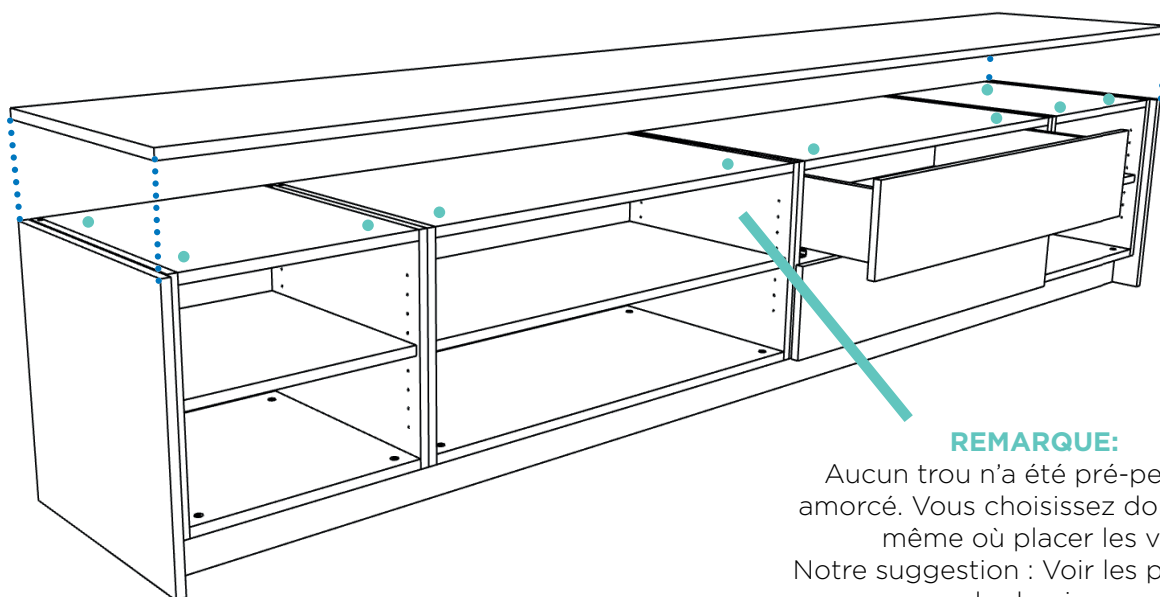

#### REMARQUE:

Aucun trou n'a été pré-percé ou amorcé. Vous choisissez donc vous-même où placer les vis.  
Notre suggestion : Voir les points sur le dessin.

Le plateau est installé !

## 05 MONTAGE DES PORTES

### 05.1 Installation des plaques de montage des charnières

Insérez la plaque de montage pour la charnière à l'endroit prévu sur le côté de l'armoire.  
(Vous trouverez 2 trous de perçage horizontaux d'un diamètre de 10 mm.)

#### Important!

**La plaque de montage possède une flèche.  
Celle-ci doit pointer vers l'avant.**



Vissez les vis les plus à gauche et les plus à droite avec un tournevis cruciforme ou une visseuse jusqu'à ce qu'elles soient bien serrées.

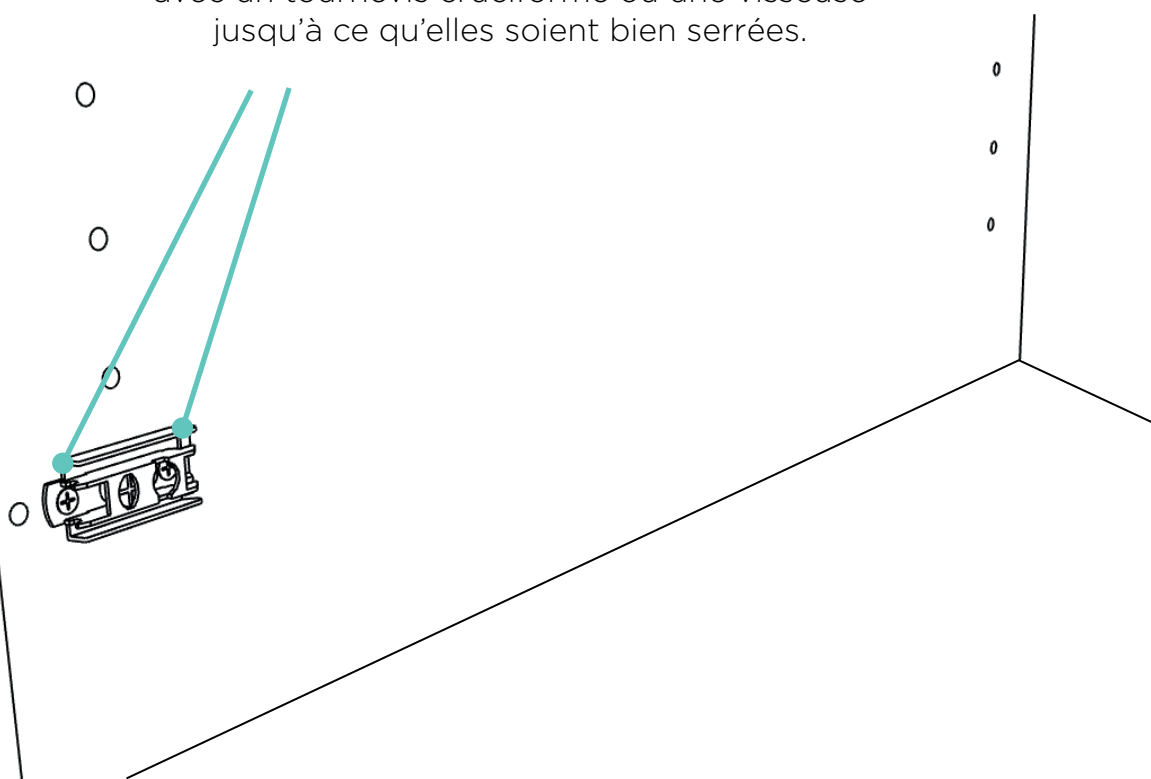

## 05.2 Montage des portes

**REMARQUE:** Si vous avez choisi une **poignée de porte**, celle-ci doit être installée avant de monter les portes. **Consultez la page 30.**

Vérifiez l'étiquette des portes. Voici un exemple fictif :

*Commode suspendue > **01DR** = Commode 1 Porte Droite*



Vous trouverez deux types de charnières :

### La charnière 'soft close'

Elle se reconnaît à un petit tampon noir comme sur le dessin.

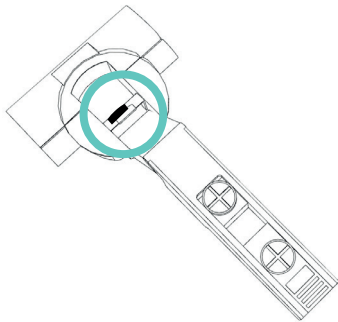

### La charnière à 110°.

Elle ne possède pas de tampon noir.

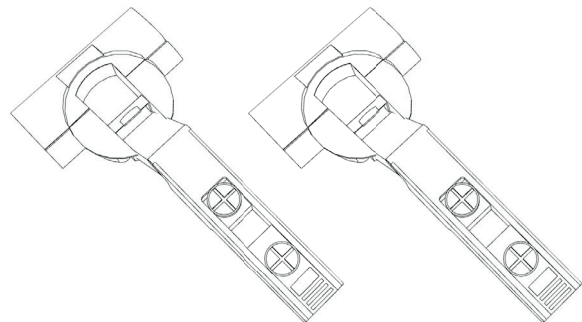

**AVEC RESSORT**

**SANS RESSORT**

À utiliser uniquement avec le système Push to open.

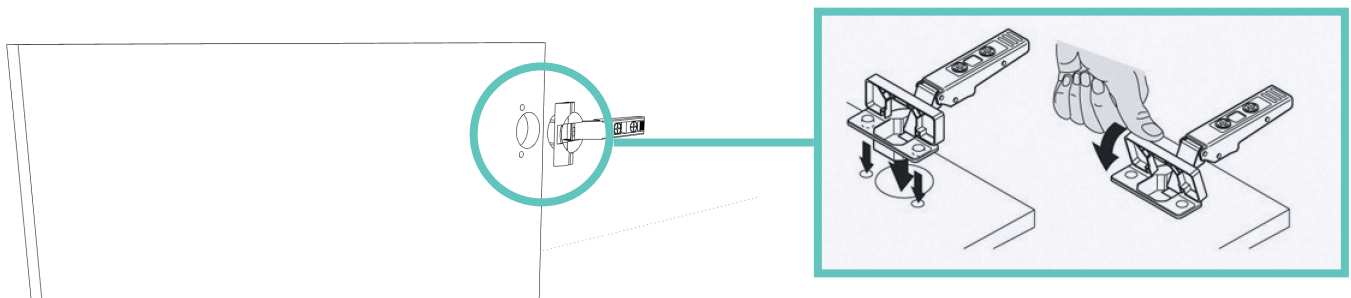

Commencez en haut de la porte avec une charnière **'soft close'**. Placez ensuite une **charnière à 110°** avec ressort juste en dessous.

Continuez en suivant ce schéma jusqu'en bas :  
**soft close > 110° avec ressort > soft close > 110° avec ressort > ...**

### OPTION: Push to open

Si vous avez choisi le système Push to open pour vos portes, remplacez la charnière 'soft close' par une charnière à **110° charnière 'sans ressort'**.  
Placez ensuite une charnière à **110° charnière 'avec ressort'** juste en dessous.

Continuez en suivant ce schéma jusqu'en bas:

**110° sans ressort > 110° avec ressort > 110° sans ressort > 110° avec ressort > ...**



Une fois que toutes les charnières sont montées sur la porte, enclenchez la partie droite de la charnière sur la plaque de montage déjà fixée sur le côté de l'armoire.

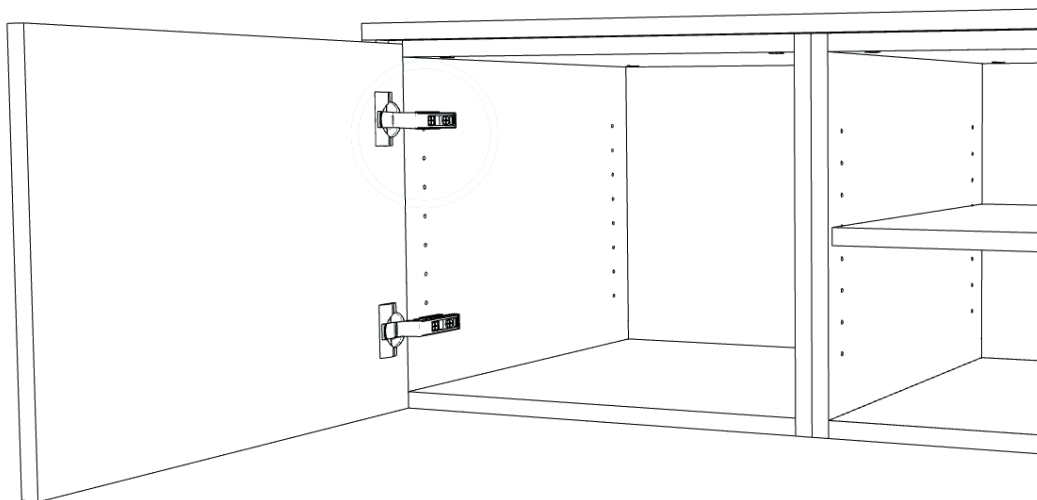

**Votre porte est maintenant fixée !**

Répétez ces étapes pour toutes les portes.

## 05.3 Réglage des charnières

Ajuster les charnières si nécessaire pour un alignement parfait de la porte.

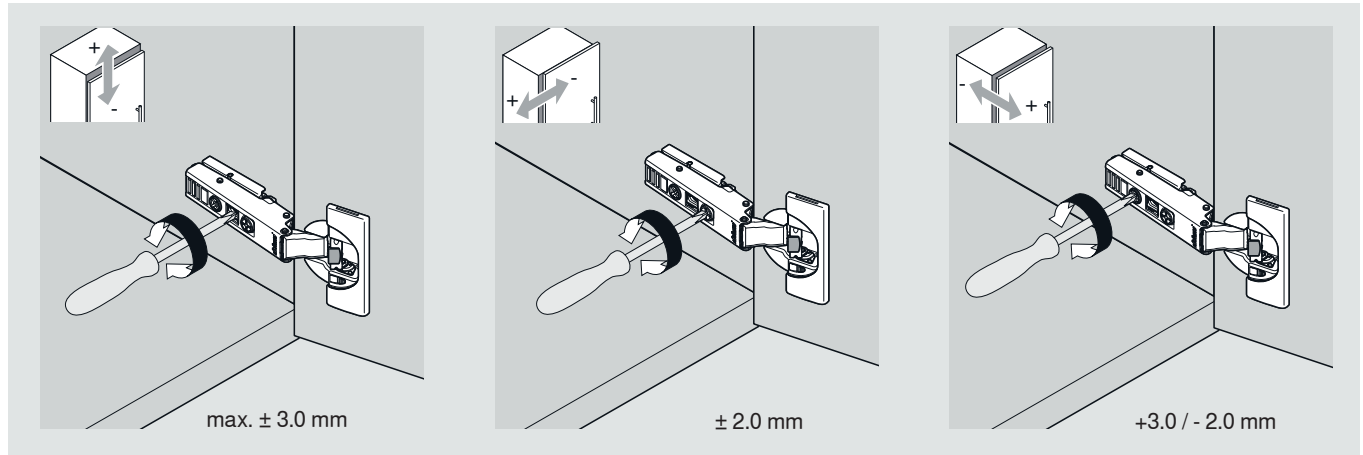

### INFO SUPPLÉMENTAIRE : ACTIVER ET DÉSACTIVER LE MÉCANISME SOFT-CLOSE

Activer

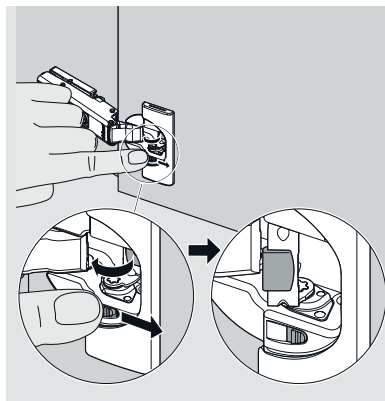

Désactiver

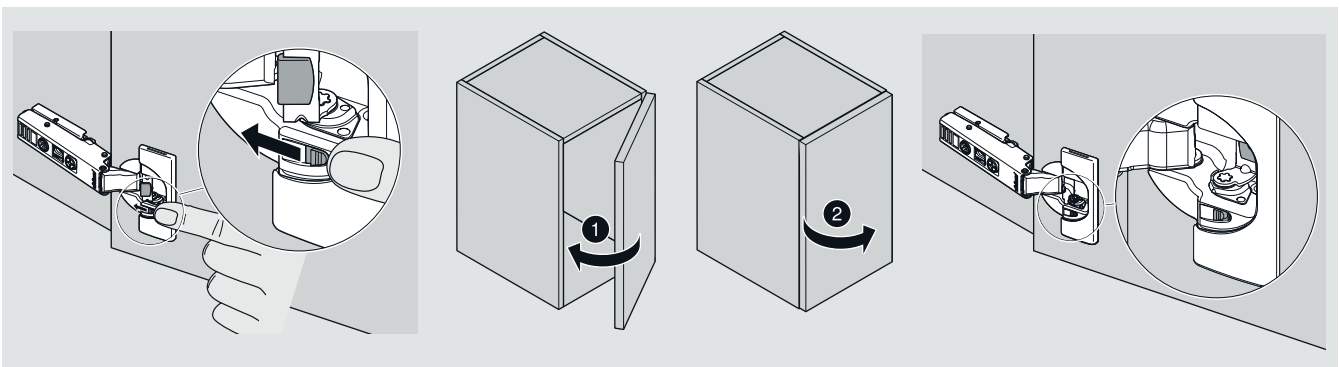

## 06 MONTAGE DES POIGNÉES

Dans la porte, un ou plusieurs trous sont déjà pré-perçés.  
Fixez la poignée avec les vis correspondantes dans le trou prévu.

### OPTION : Poignées Pure, Mini Pure, Tonton

Pour cela, les trous ont déjà été pré-perçés.  
Prenez le sachet de 'poignées'. Utilisez les vis fournies pour fixer la poignée à l'intérieur de la porte.

### OPTION : Liste de poignées

À l'avant de chaque module, vous pouvez voir une partie fraisée.  
Déposez une petite goutte de la colle fournie dans cette partie et pressez fermement la liste de poignées.

Voir vue de côté

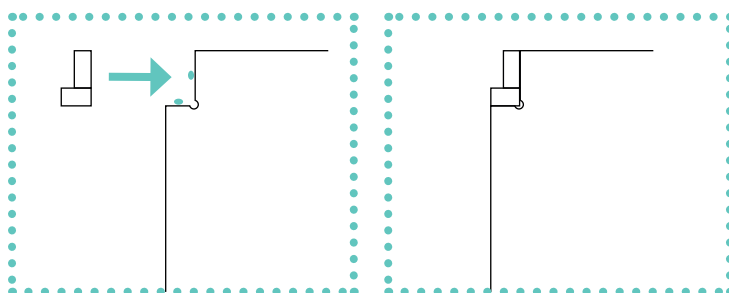

## Félicitations !!

### Votre placard sur mesure est entièrement prêt !

**CONSEIL :** Envoyez-nous une photo ou une vidéo et **GAGNEZ** un bouquet Bloomo !

Scannez le QR code et envoyez-nous une photo ou une vidéo via **WhatsApp**.

Il se peut que notre photographe d'intérieur vous contacte pour capturer votre projet de manière professionnelle.



\*Conditions sur le site web

## Besoin d'aide ?

Vous avez des questions sur le montage de votre placard sur mesure ?  
Contactez-nous !

Vous pouvez nous joindre tous les jours ouvrables (9u - 17u)  
par téléphone au **+32 50 69 59 01**,  
par le **chat** sur notre site web,  
par e-mail à **aftersales@maatkastenonline.be**

Nous serons ravis de vous aider!

### IL MANQUE QUELQUE CHOSE ?

Vous constatez qu'un élément est manquant lors du montage ? Pas de panique.  
Envoyez-nous un e-mail à **aftersales@maatkastenonline.be** et nous réglerons  
cela rapidement !

### CONSEIL

Partagez votre aventure de montage ou vos photos 'avant & après' sur les  
réseaux sociaux avec le hashtag **#maatkastenonline** ou taguez  
**@maatkastenonline.be**

### ÊTES-VOUS SATISFAIT ?

Faites-le nous savoir en laissant un **avis** sur Google ou Trustpilot.  
Cela fera très plaisir à notre équipe!

## Vous souhaitez recevoir des lattes de montage sur mesure ?

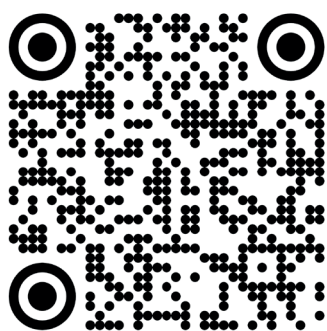

### Scan de QR code

Je komt terecht in  
jouw account waar  
je de afmetingen van  
jouw paslatten op  
maat nageleverd, kunt  
doorgeven.

Vliegplein 47  
9990 Maldegem  
+32 50 69 59 01

aftersales@maatkastenonline.be  
BTW BE0650983826



@maatkastenonline.be



maatkastenonline.be