



**Dressing ou de
rangement en for-
me de L / en for-
me de U**



**maatkasten
online**

// PRÉPARATION

Merci d'avoir acheté une armoire sur mesure!

Nous allons vous aider à l'assembler, étape par étape, pour que vous puissiez en

01	Mise en place du socle	4
02	Montage du (des) module(s)	7
03	Intérieur	15
03.1	Montage de l'étagère fixe	15
03.2	Option: Installation de la tringle pour vêtements	16
03.3	Option: Installation des tiroirs	17
03.4	Option: Installation du lève-vêtements	23
03.5	Option: Installation des étagères	24
04	Montage du profilé d'angle	25
05	Fixation de l'armoire	26
05.1	Installation du (des) contre-panneau(x)	26
05.2	Installation de la plinthe du bas	28
05.3	Installation de la (des) latte(s) de montage	29
06	Montage des portes	33
06.1	Installation des plaques de montage des charnières	33
06.2	Montage des portes	34
06.3	Réglage des charnières	37
07	Montage des poignées	38

Voici ce dont vous avez besoin



Niveau

Tournevis cruciforme

Perceuse: embouts TX20 et PH2, mèche de 5 mm

Un ami bricoleur!

Besoin d'aide ?

Bel ons **+32 50 69 59 01**, chat met ons, of mail aftersales@maatkastenonline.be

// C'EST PARTI!

Commencez par trier toutes les pièces par module, afin de faciliter le montage.

CONSEIL:

Partagez votre aventure de montage ou un avant/après sur les médias sociaux. .
Utilisez le hashtag **#maatkastenonline** or taguez **@maatkastenonline.be**

01 MISE EN PLACE DU SOCLE

Poussez les pieds de la base dans les trous prévus sur le socle

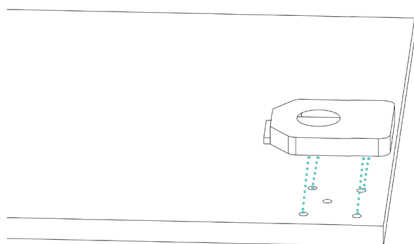

Remarque: Le trou central sur la base doit être visible à travers le socle

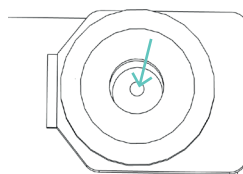

Poussez les pieds sur le socle

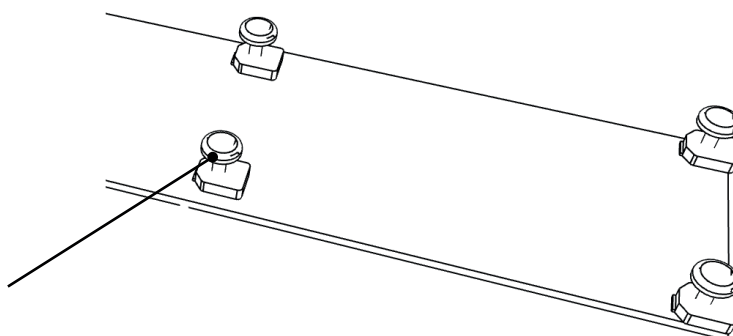

Astuce: L'avant du socle est le côté où les pieds situent tout contre le bord

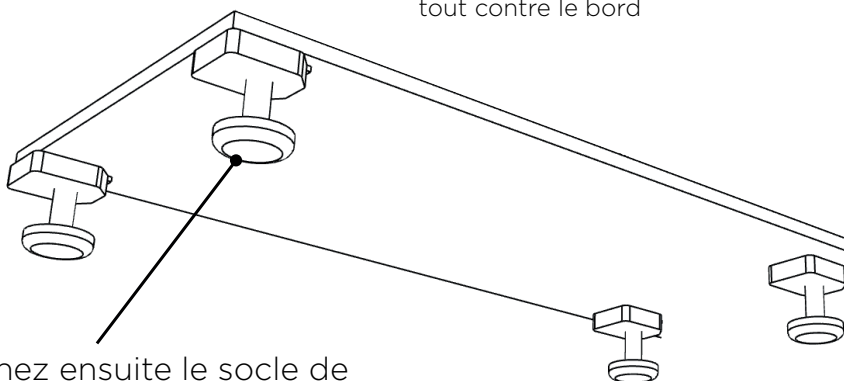

Retournez ensuite le socle de manière à ce que les pieds soient sur le sol..

Placez les socles contre le mur.

Prévoyez l'espace nécessaire à gauche et à droite des socles.

La distance entre X et Y peut être trouvée sur le dessin de production fourni.

A) Armoire indépendante :

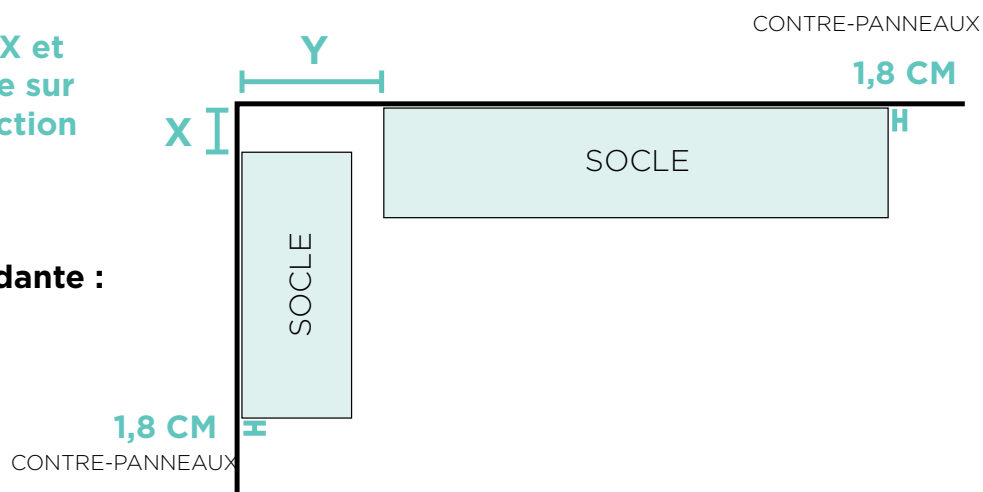

B) Armoire mitoyenne:

Prévoir un espace de 5 cm entre la plinthe et le mur pour accueillir ultérieurement la latte de montage.

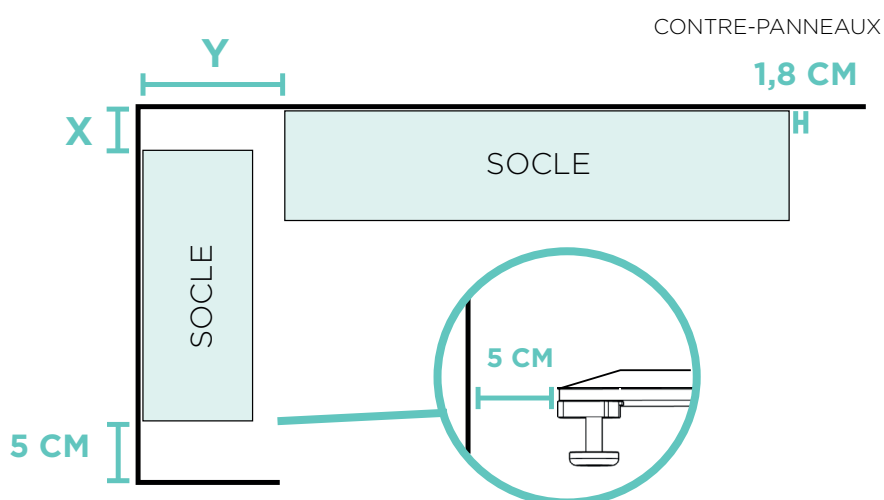

C) Armoire entre deux murs:

Prévoir 5 cm entre la plinthe et le mur dans tous les cas, pour permettre la pose ultérieure des lattes de montage.

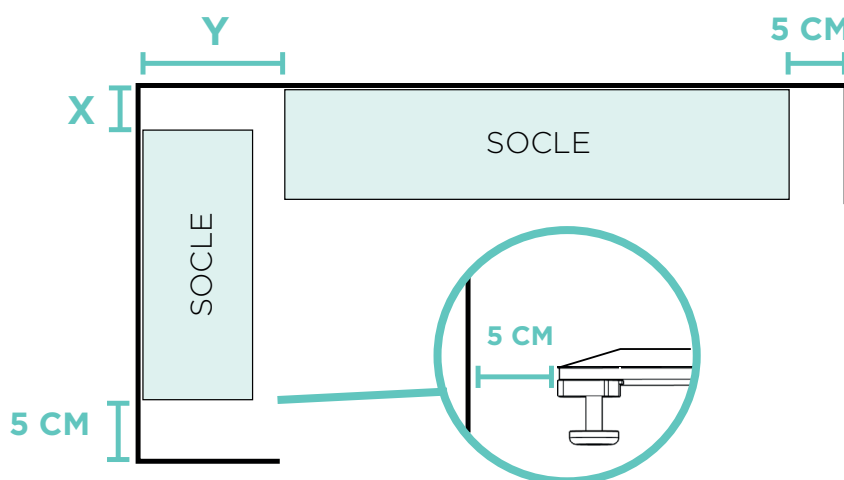

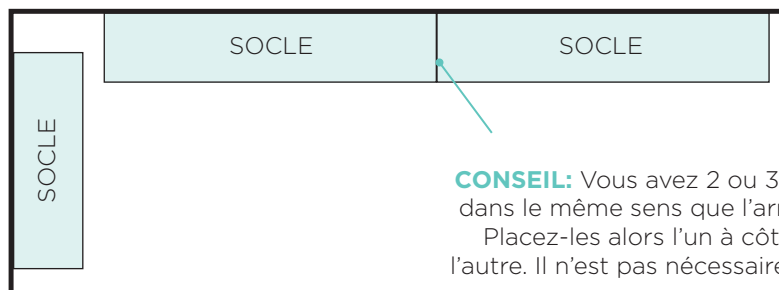

CONSEIL: Vous avez 2 ou 3 socles dans le même sens que l'armoire? Placez-les alors l'un à côté de l'autre. Il n'est pas nécessaire de les



Vous avez un meuble en U? Suivez le même principe.

Vous trouverez les distances de X et Y sur le plan de production fourni.

Du côté de l'encastrement, il faut prévoir 5 cm entre le socle et le mur pour la pose une latte de montage.

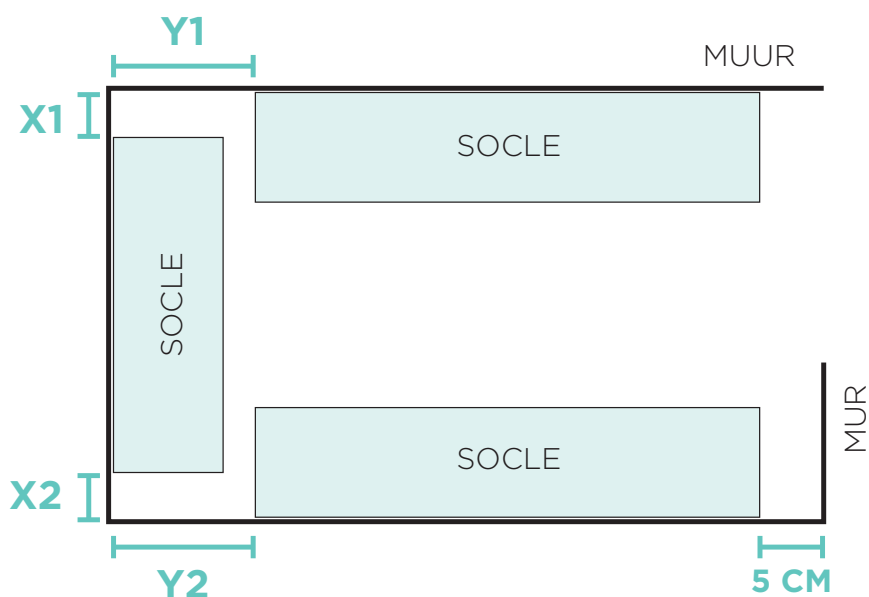

02 ASSEMBLAGE DU (DES) MODULE(S)

La base est de niveau et à 8 cm... Vous pouvez alors commencer à assembler les modules.

Le dessin ci-dessous montre les armoires (colorées en gris), composées de différents modules, en vue de dessus.

Commencez par l'armoire avec le panneau d'angle fixe.

Il s'agit de l'armoire qui se prolonge dans l'angle.
Dans cet exemple, il s'agit de l'armoire de gauche.

Dans cette armoire, vous commencez par le module (d'angle) avec le panneau d'angle fixe.

C'est le module qui sera un peu en retrait par rapport à l'autre module.

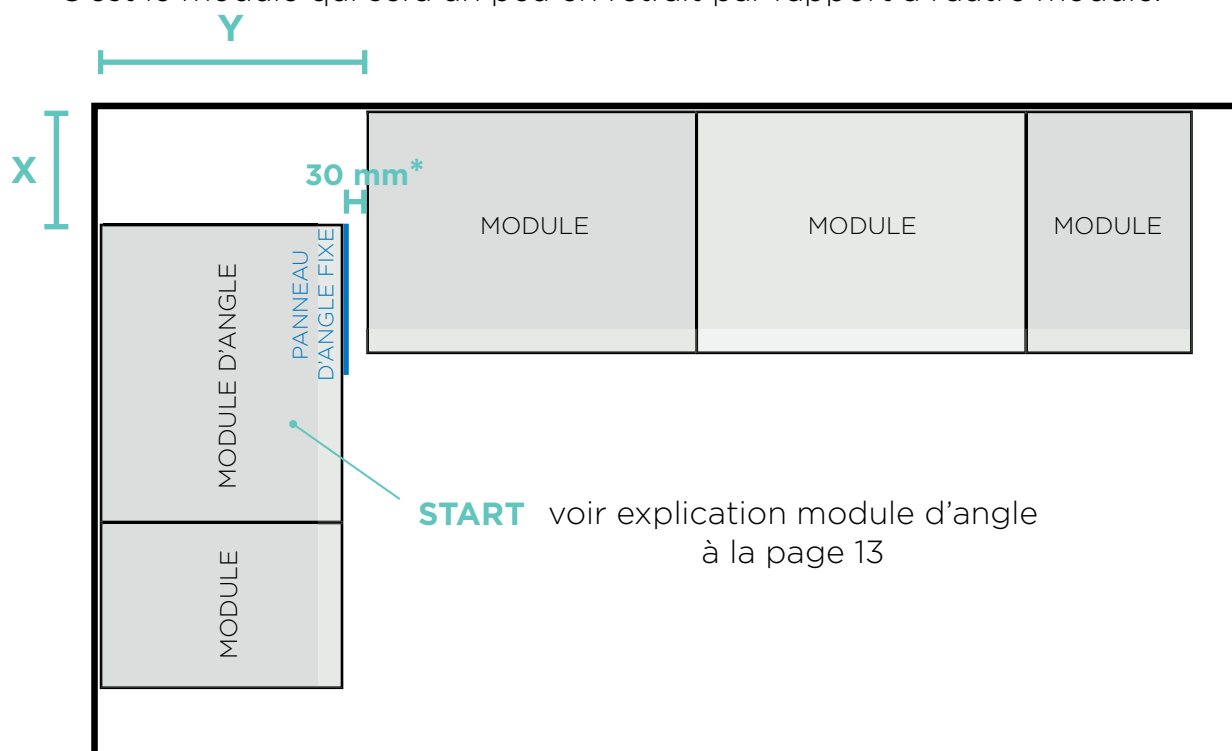

La distance de la taille Y est indiquée sur le plan de production.

Il s'agit toujours de la profondeur du premier module + 30 mm.

*N'OUBLIEZ PAS: Vous avez opté pour un meuble sans portes?

Dans ce cas, il n'y aura pas 30 mm entre eux, mais les modules seront l'un contre l'autre.

Vérifiez l'étiquette du côté gauche du module.
Voici un exemple fictif :

*Armoire à vêtements > **D1_LZ** = Module 1 Côté gauche (côté gauche)*

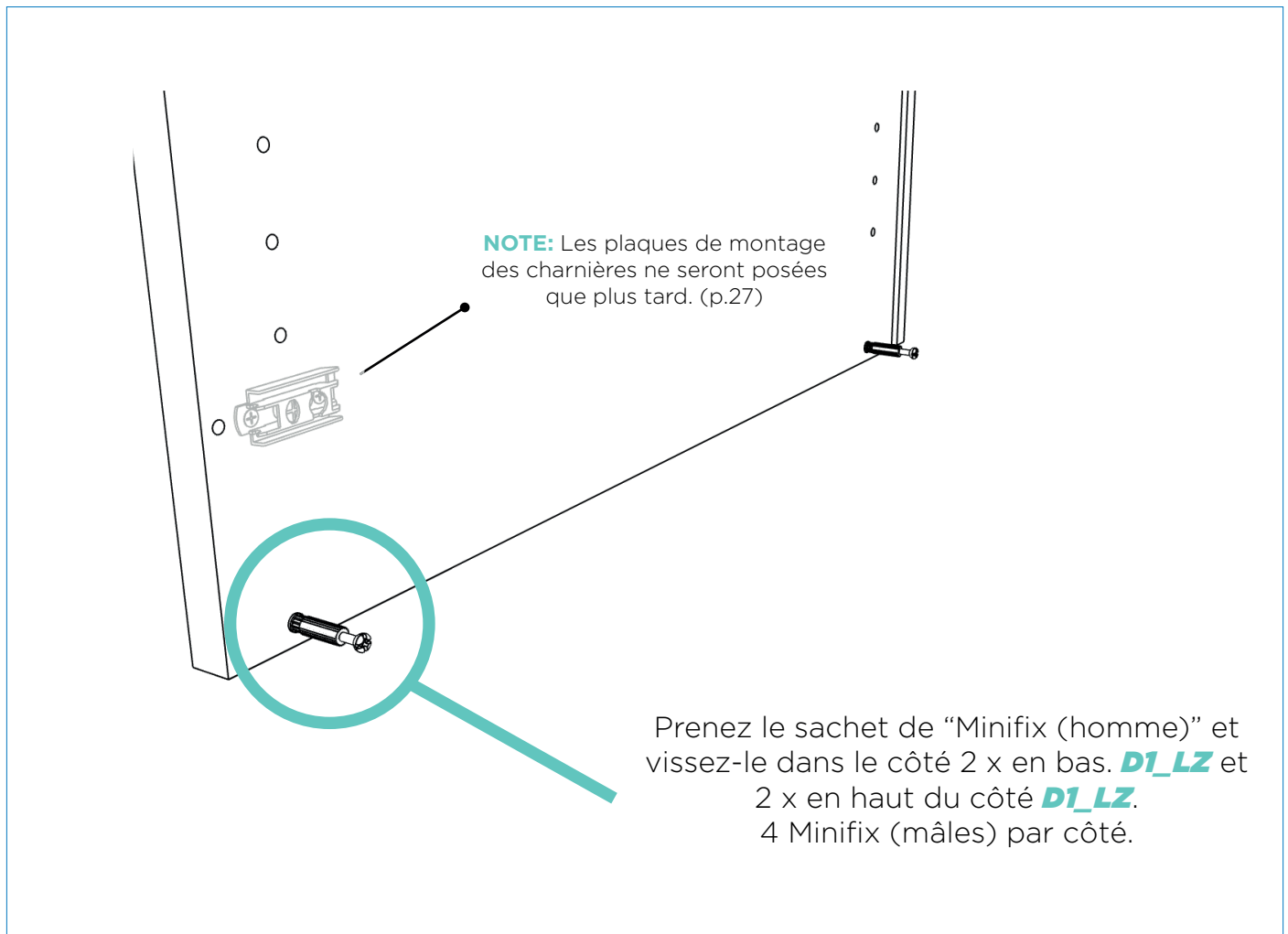

Répétez cette étape pour la partie droite du module. Voici un exemple fictif de la partie droite du module.

*Armoire à vêtements > **D1_RZ** = Module 1 Côté droit (côté droit)*

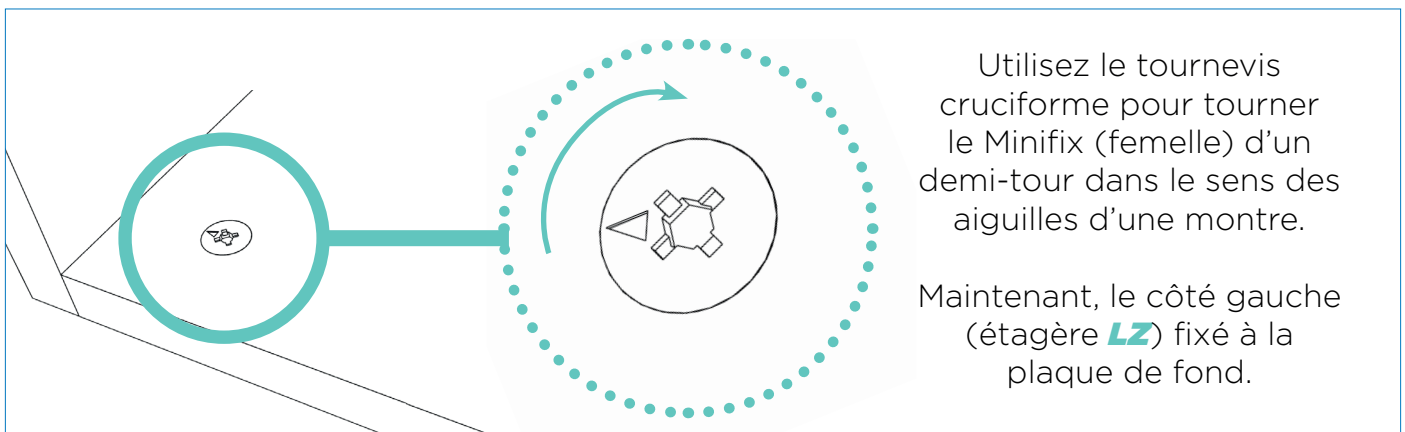
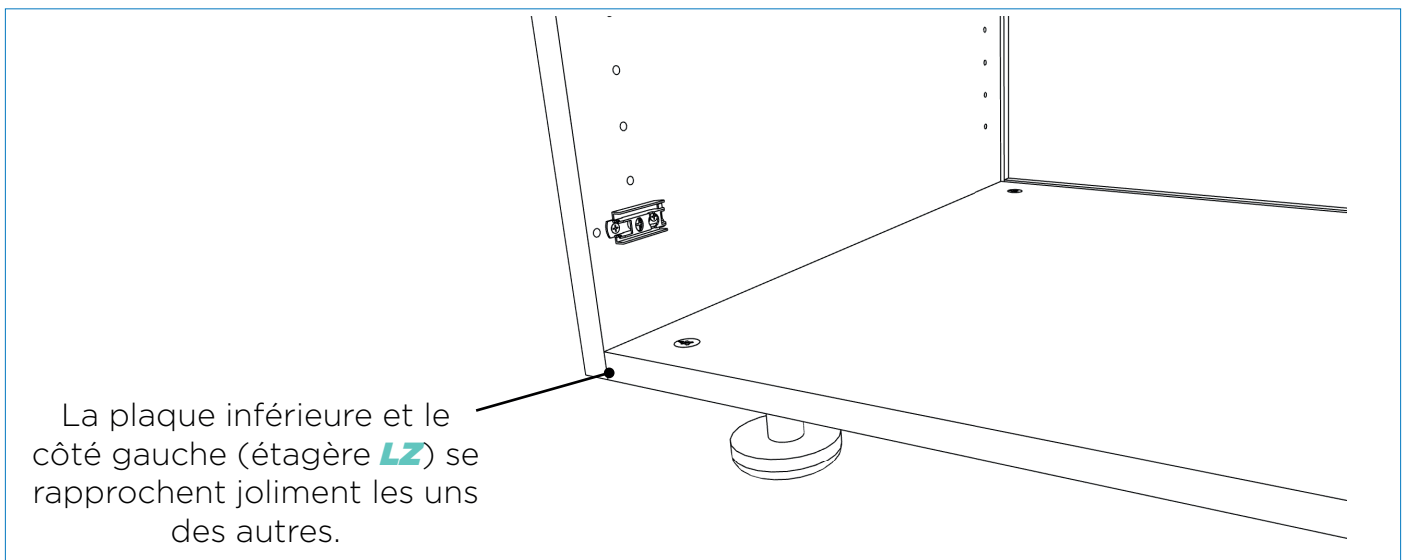
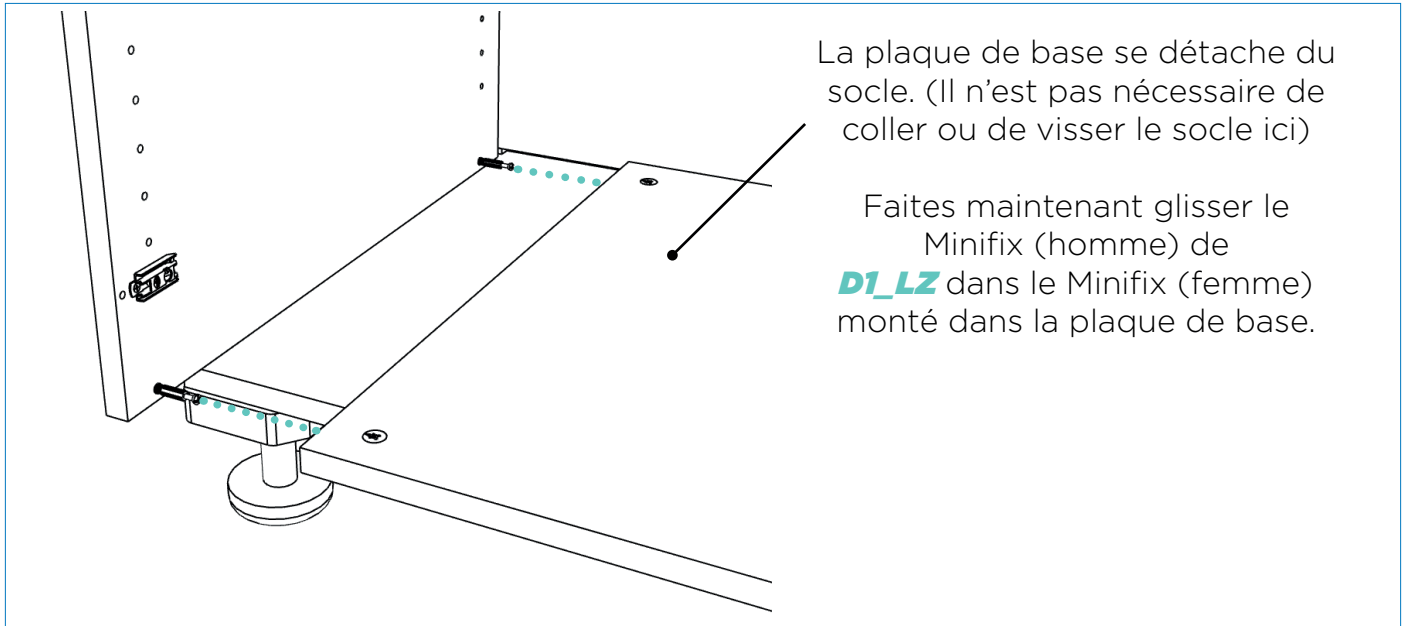

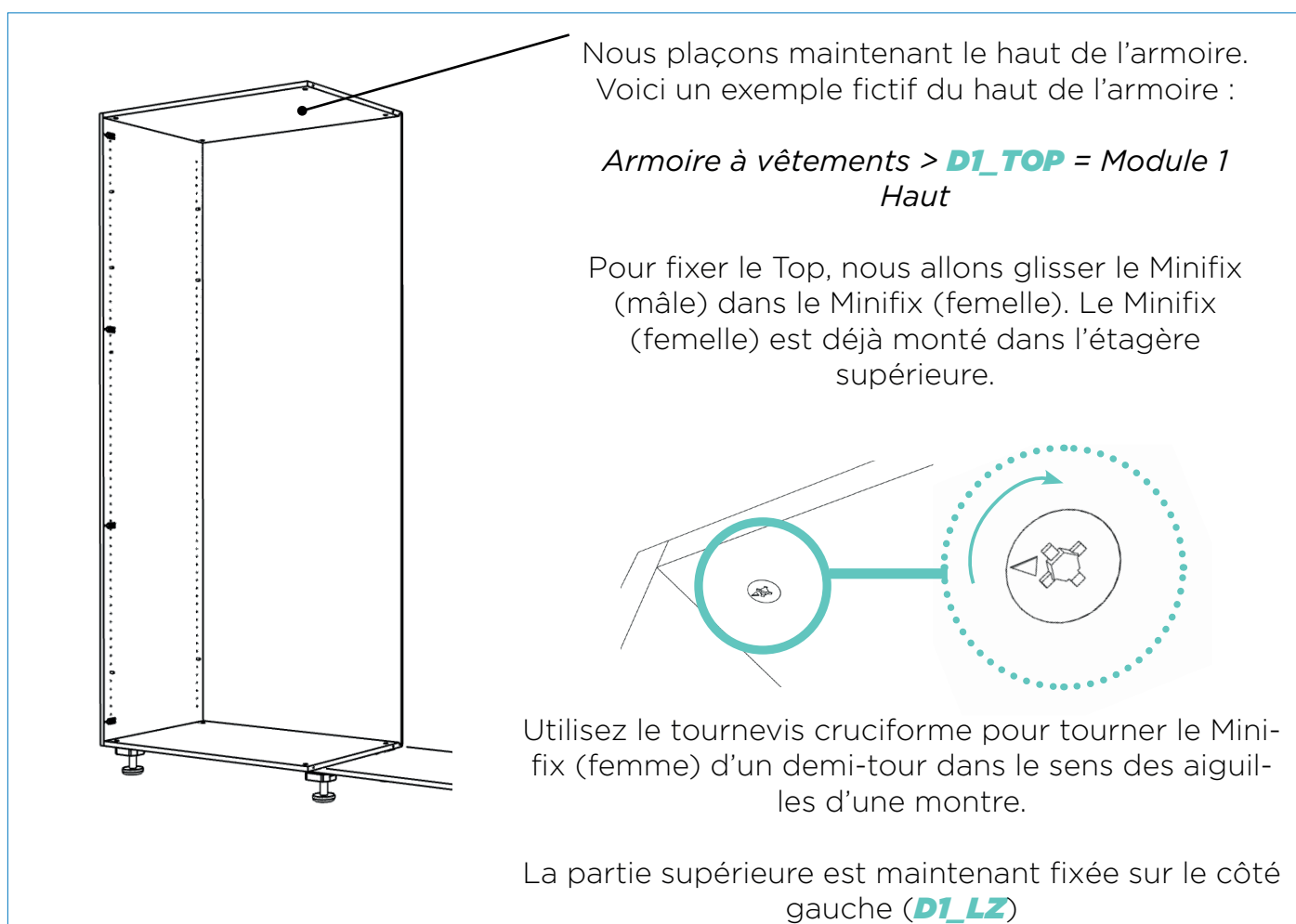
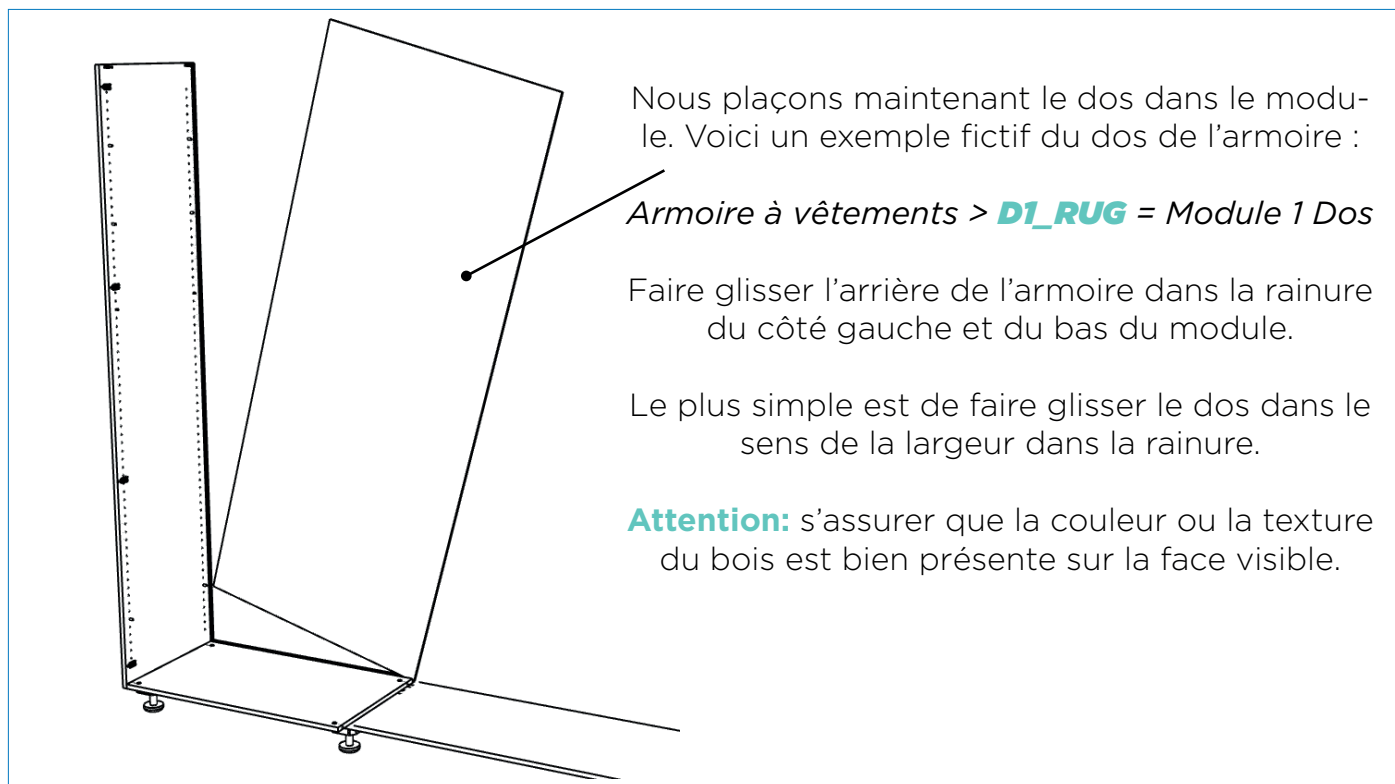

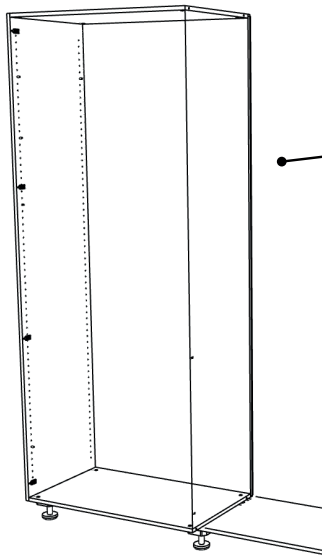

Le côté droit peut maintenant (**D1RZ**) être monté. Pour ce faire, procédez de la même manière que pour le côté gauche.

Répétez l'étape **02** jusqu'à ce que tous les modules soient assemblés.

La vue d'ensemble des modules se trouve sur le plan de production fourni.



Montage sur panneau d'angle fixe

Le panneau d'angle fixe est le panneau caché dans l'angle.

Nous les attacherons en connectant le minifix mâle et le minifix femelle. Voici un exemple fictif:

*Armoire à vêtements > **D1_VP** = Module 1 Panneau fixe*

Prendre le panneau fixe **D1_VP**. Posez-les à plat sur le sol.

Vissez le Minifix Man dans les trous prévus à cet effet. 2 fois en bas, 2 fois en haut et 4 fois sur le côté.

(Si vous avez un meuble bas, il peut y avoir moins de trous d'homme minifix.)

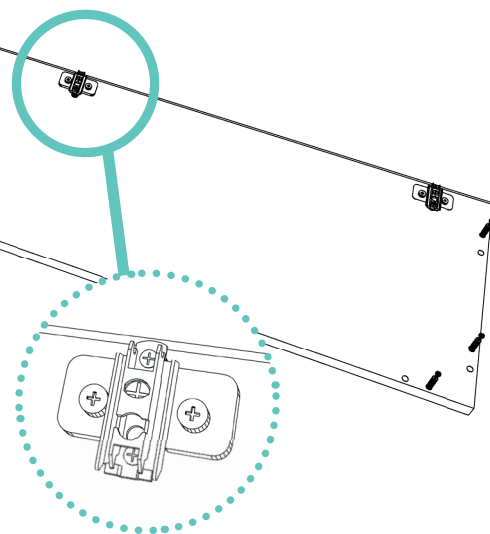

Prenez le sachet de « plaques de montage encastrées ». Introduisez la plaque de montage dans l'emplacement prévu à cet effet dans le panneau d'angle fixe. (Vous y trouverez des trous de forage d'un diamètre de 10 mm).

IMPORTANT!

Une flèche se trouve sur la plaque de montage. Elle doit être orientée vers l'avant.



NOTE:

Nous n'assemblons maintenant que les plaques de montage. Nous n'aurons besoin des charnières que plus tard, à l'étape '06.2 Assemblage des portes' (p. 34)

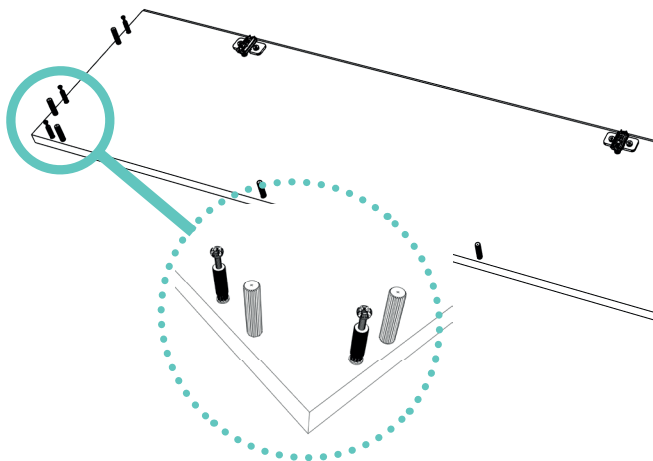

Outre l'homme minifix, des chevilles en bois pré-assemblées sont placées dans les parois latérales.

Ensemble, nous allons les relier au bas et au haut de l'armoire.

Prenez le panneau fixe et montez-le sur le module de l'armoire. Insérez le minifix mâle dans les trous prévus à cet effet où se trouve le minifix femelle.

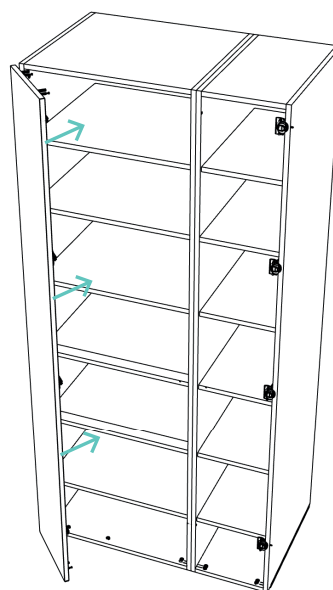
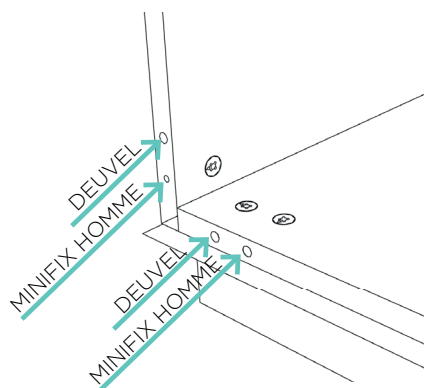

Utilisez le tournevis cruciforme pour tourner le Minifix (femelle) d'un demi-tour dans le sens des aiguilles d'une montre.

Le côté gauche (étagère **VP**) est maintenant fixé à la plaque inférieure.

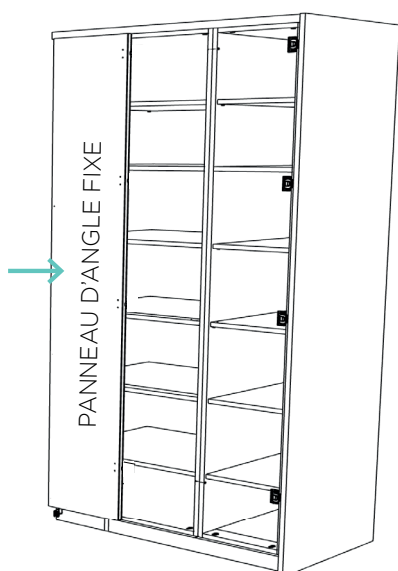
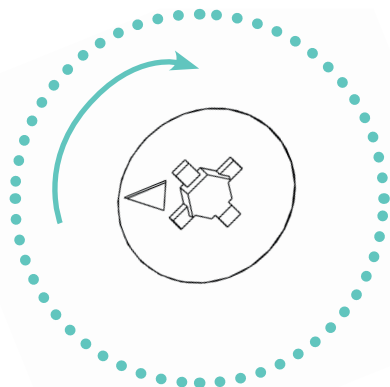

C'est fait ! Le panneau d'angle est maintenant installé.

Vous avez une armoire en U ? Répétez cette étape pour l'autre module d'angle.

Visser les modules entre eux

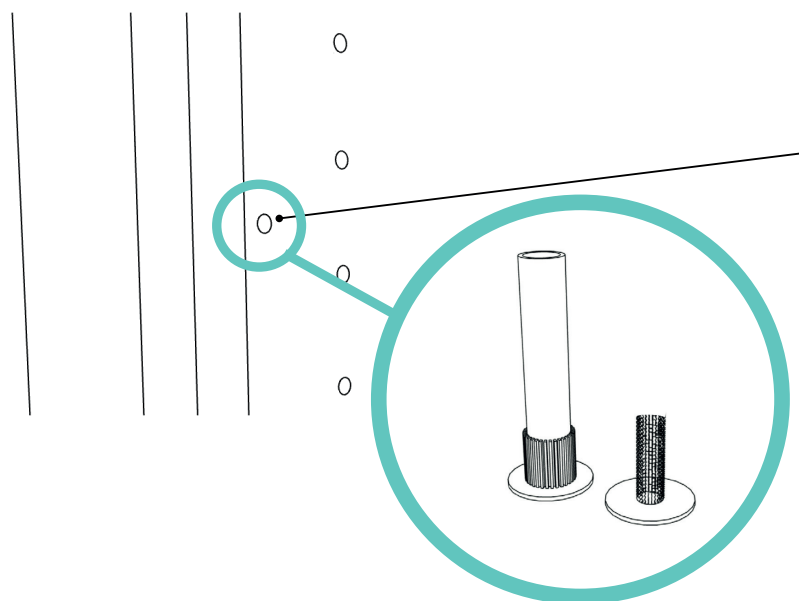

Pour maintenir tous les modules ensemble correctement, nous allons les visser à l'aide d'une vis, nous allons les visser ensemble via les 2 trous prévus à cet effet.

Prenez la "vis de connexion" et la "douille de connexion" et vissez-les ensemble à travers le trou de chaque côté.

NOTE: les trous de connexion sont situés à deux endroits dans le module. En haut et en bas.

03 L'INTERIEUR

03.1 Montage de l'étagère fixe

Nous commençons par la tablette fixe. Elle assure la solidité et est donc **indispensable**.

NOTE: Si votre armoire est plus basse que 120 cm, vous n'aurez pas d'étagère fixe.

Vous pouvez trouver l'étagère fixe en regardant sur l'étiquette.

Voici un exemple fictif:

*Armoire à vêtements > **DI_VL** = Module 1 Étagère fixe*



Vous pouvez choisir l'emplacement de la tablette fixe. Gardez à l'esprit que la tablette fixe doit être placée à au moins 4 cm de la charnière.

Vous avez une barre à linge ? Dans ce cas, elle est toujours montée en bas de l'étagère fixe. Tenez-en compte lors du choix de l'emplacement.

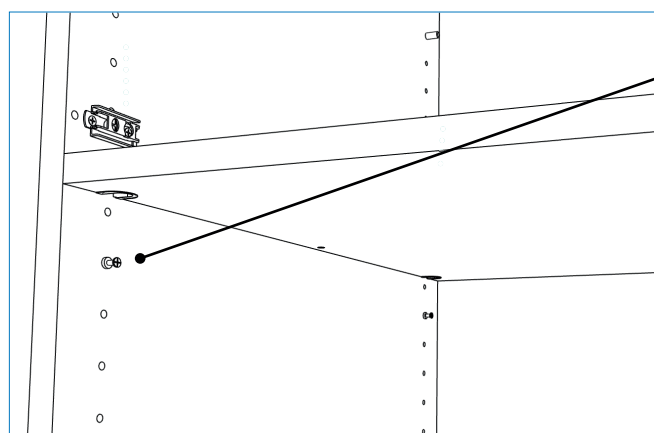
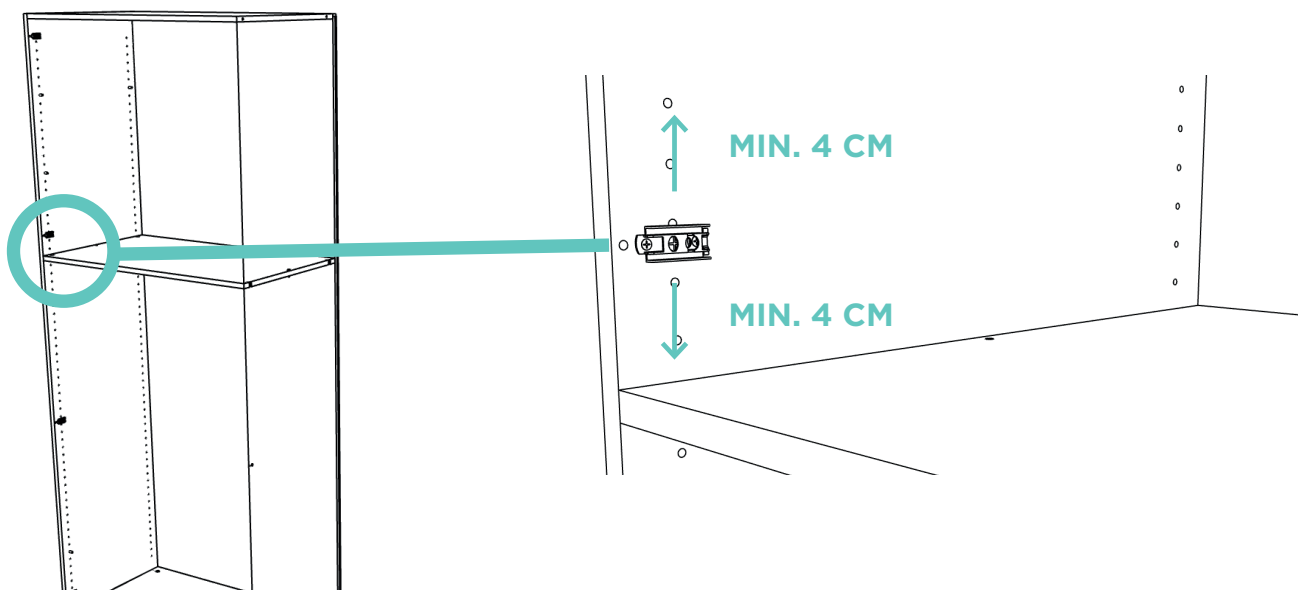

Vissez la "tablette fixe (mâle)" à la hauteur choisie dans les alésages de la rangée des deux côtés.

Placez la tablette fixe (**DI_VL**) sur la "tablette fixe (femelle)".

Tournez maintenant d'un demi-tour dans le sens inverse des aiguilles d'une montre.

L'étagère fixe (**DI_VL**) est maintenant montée!
Répétez l'opération pour tous les modules.

03.2 Option : Installation d'une barre à vêtements

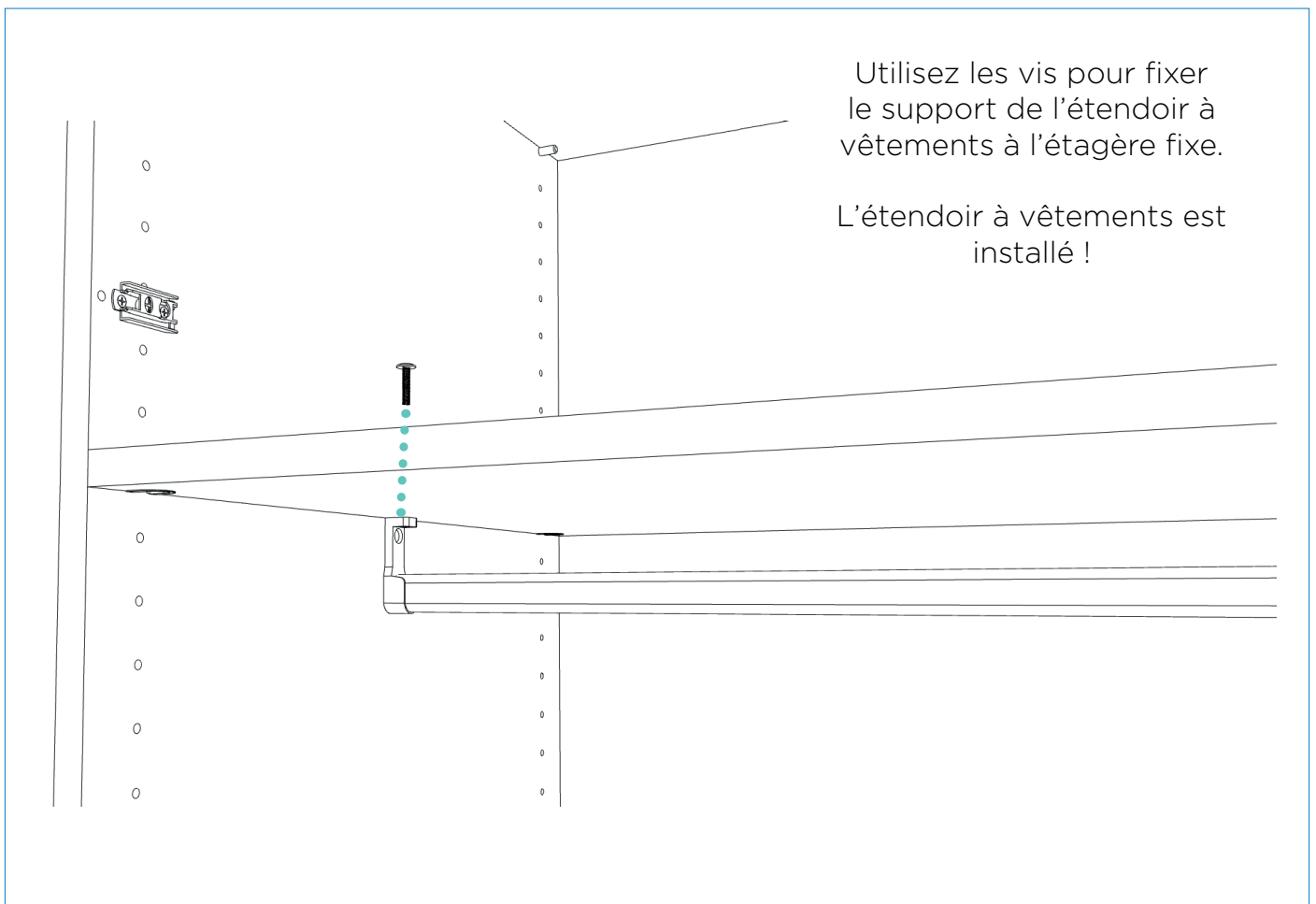
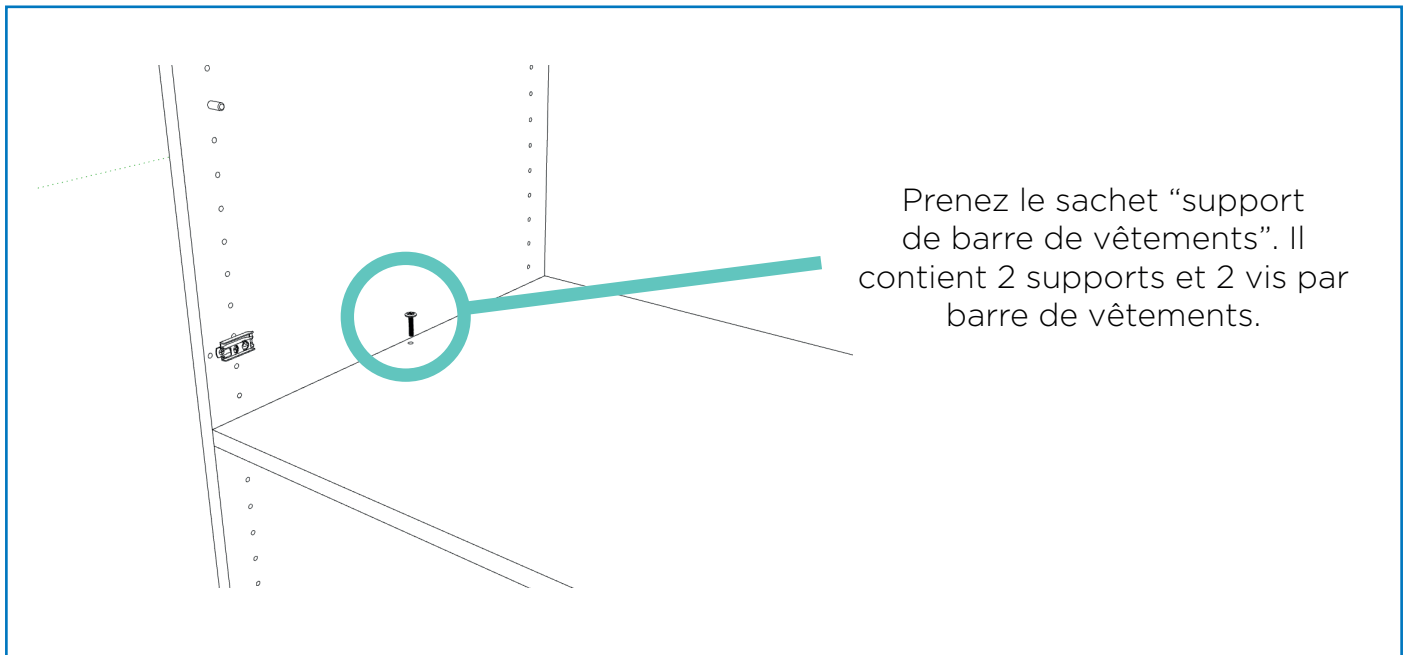

03.3 Option : Installation de tiroirs

Les tiroirs seront livrés ultérieurement. (Vous avez déjà reçu les façades des tiroirs).
Entre-temps, vous pouvez assembler entièrement le meuble.

Vous recevrez un e-mail de notre part avec la date exacte de livraison de vos tiroirs.

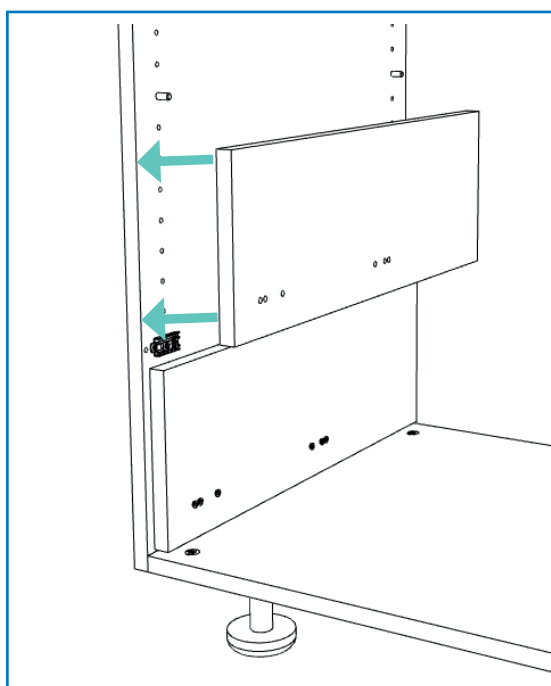

Sur les côtés de l'armoire (**D1_LZ** et **D1_RZ**), il y aura des renflements sur le mur au niveau des tiroirs. Ceci est nécessaire pour installer les tiroirs.

Poussez l'étagère supplémentaire (l'entretoise) dans la bonne position à l'aide des chevilles en bois.

NOTE 1:

Vous avez un module unique, avec 1 porte ? Dans ce cas, l'épaississement ne se fera que d'un seul côté :
Le côté des charnières.

NOTE 2:

Vous avez opté pour un module ouvert, sans porte(s) ? Dans ce cas, il n'est pas nécessaire d'ajouter des renforts.



Une fois l'entretoise positionnée, vissez-la en plus avec deux vis de 3,5 x 30 mm, de l'intérieur vers l'extérieur. Vissez-les de l'intérieur vers l'extérieur..

NOTE:

Aucun trou n'a encore été prépercé ou perforé à cet endroit. C'est vous qui choisissez l'emplacement des vis. Ces vis ne seront pas visibles une fois le tiroir assemblé.

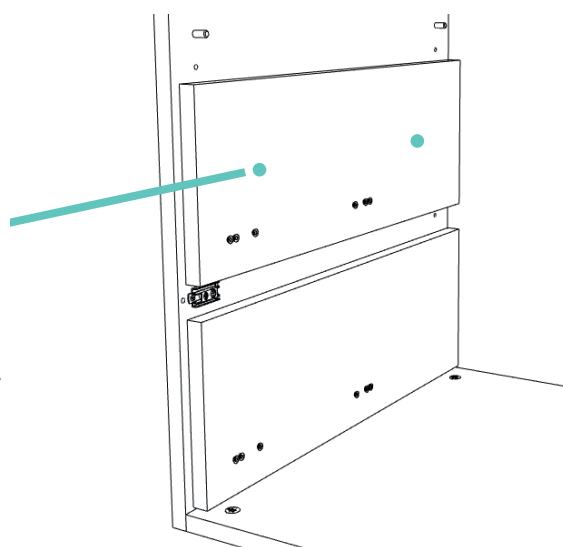



Scannez le code QR et regardez les **tutoriels vidéo** pour installer vos tiroirs.



Vous avez reçu des tiroirs ? Installez-les comme suit :

Montez la façade (la face) sur le tiroir. Insérez les fixations de la façade dans les trous pré-perçés prévus à cet effet et vissez-les à l'aide d'un tournevis cruciforme.

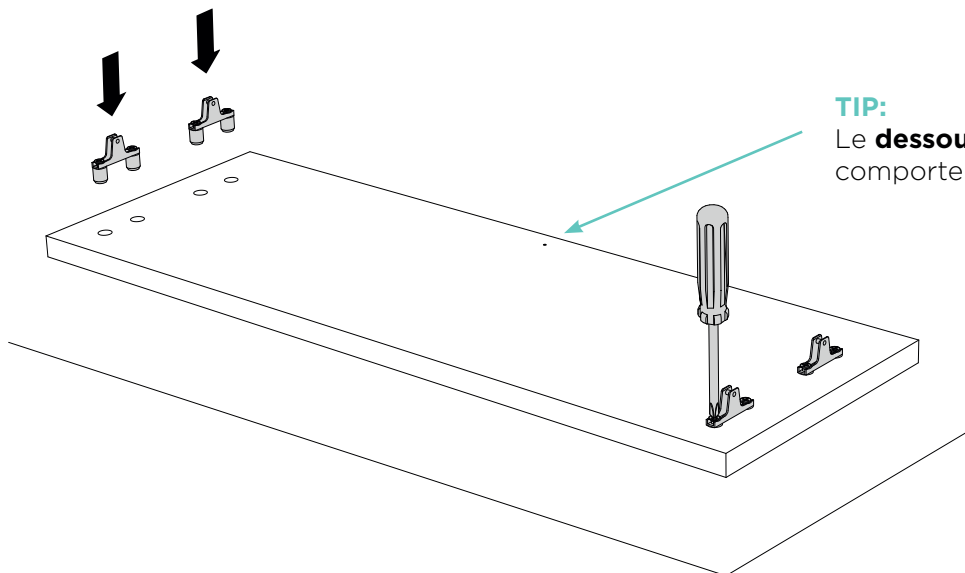

TIP:
Le **dessous** de la face avant comporte un ou plusieurs trous.

NOTE: Le nombre de fixations avant dépend de la hauteur de votre tiroir.

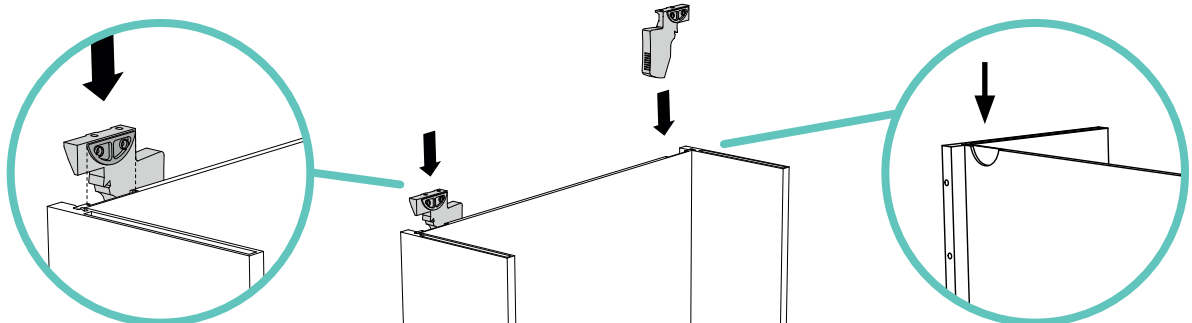

Glissez les deux coupleurs du haut dans les évidements fraisés du fond de votre tiroir.

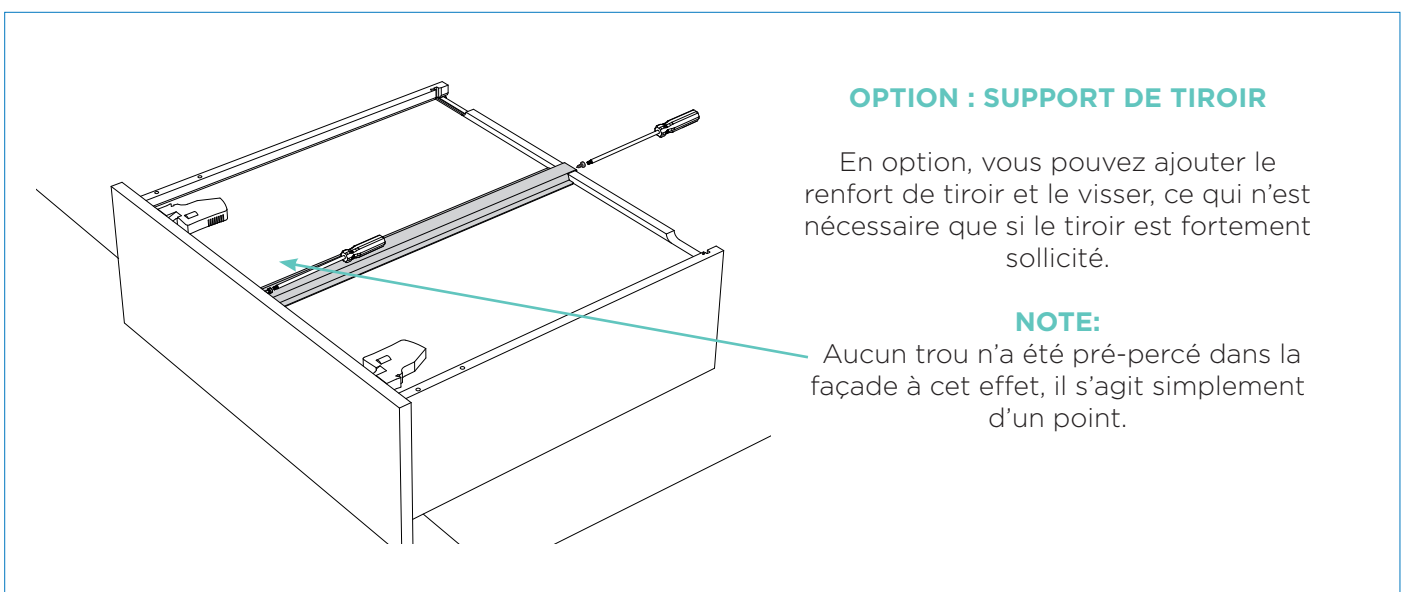
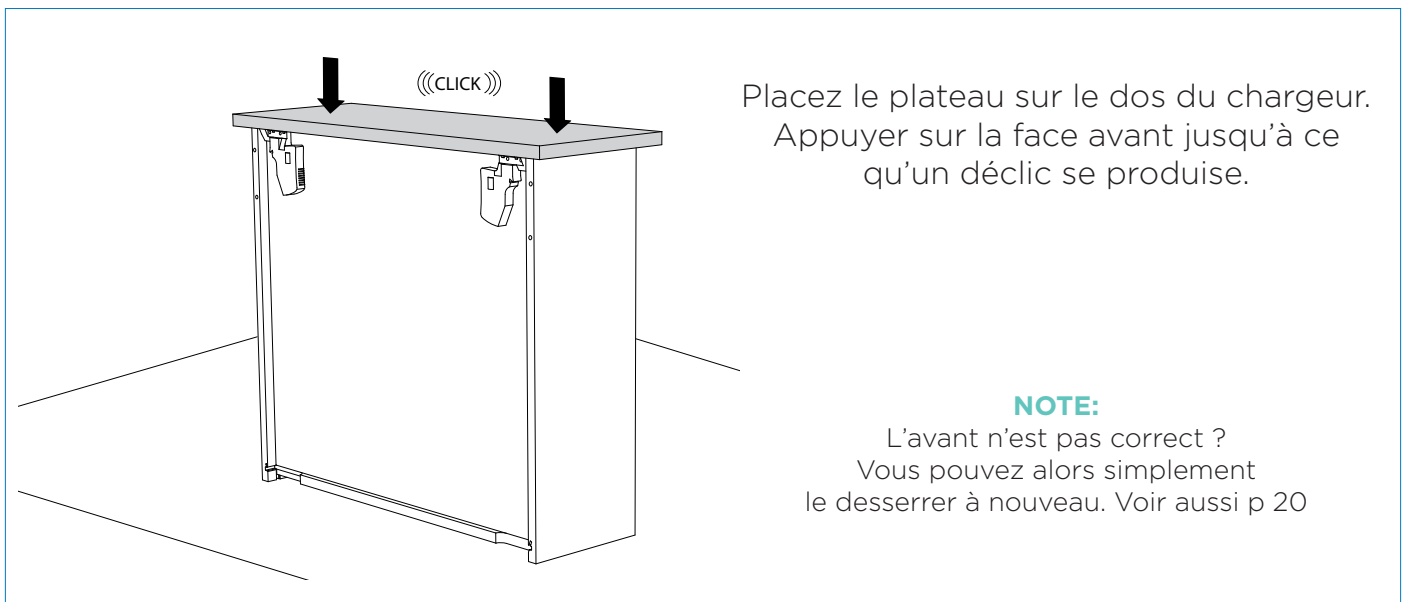
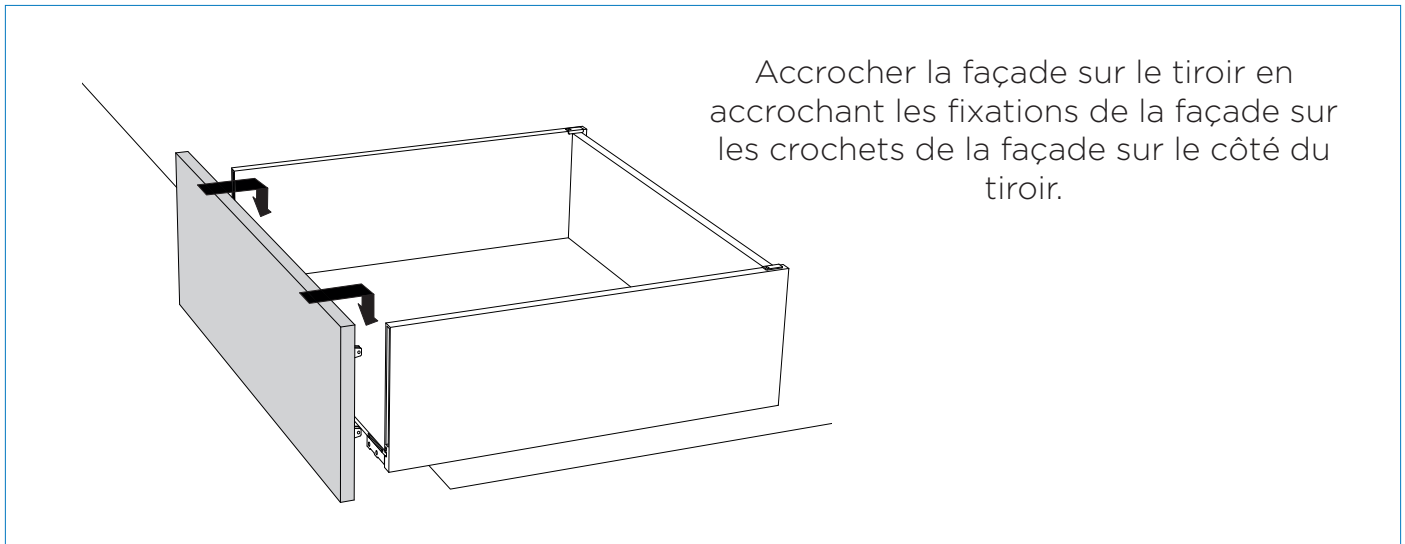

INFO SUPPLÉMENTAIRE : DÉTACHEMENT DE L'AVANT

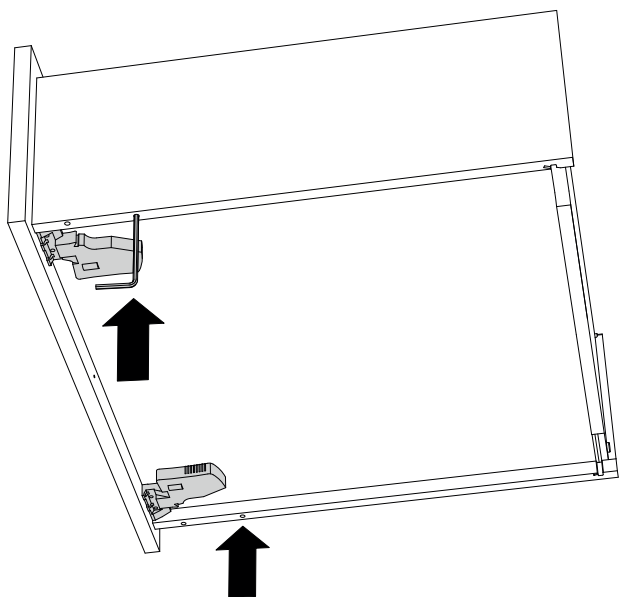

L'avant n'est pas correct ? Dans ce cas, vous pouvez facilement la défaire.

Défaites d'abord le support de tiroir (si vous l'avez installé).

Utilisez un tournevis Torx T20 ou une clé à douille pour enfoncer le deuxième trou (le plus éloigné de la façade). La façade s'enlèvera d'un coup sec.

Nous installons maintenant les glissières des tiroirs.

Positionnez la glissière de tiroir de manière à ce qu'elle affleure les 4 trous prévus à cet effet. Laissez un espace d'au moins 2 cm à partir de l'avant du renflement. Fixez-la à l'aide des "vis Euro".

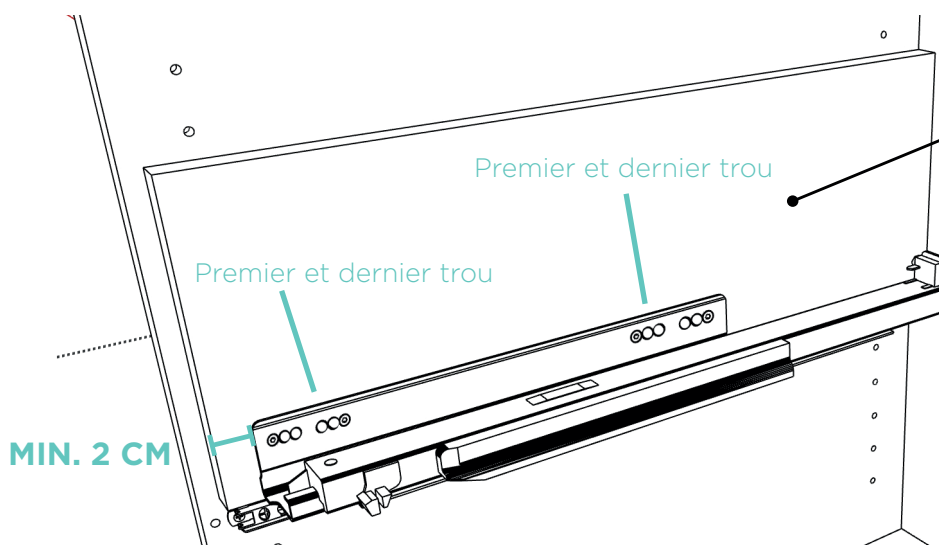

NOTE: Si aucun épaisseur n'a été placé, positionner le guide-tiroir directement sur la paroi latérale de l'armoire.

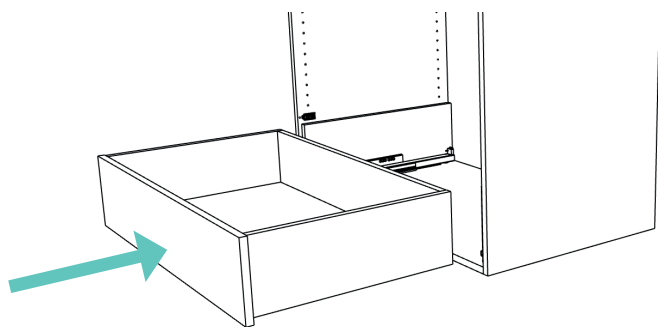

Placez le tiroir sur les glissières du meuble et fermez le tiroir en le faisant coulisser.

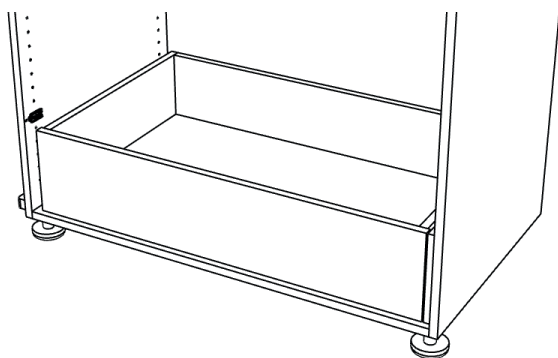
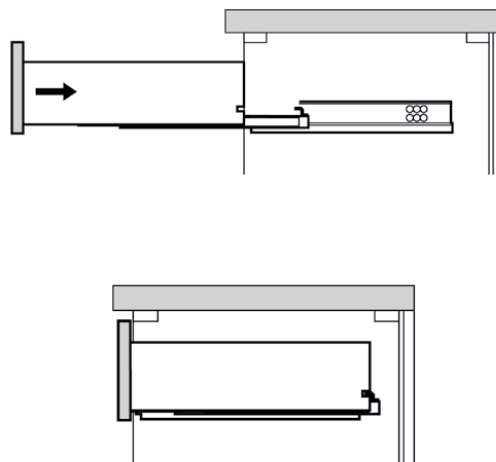

Répétez cette étape pour tous les tiroirs. Sur l'étiquette, identifiez le **tiroir du bas** comme **LA1**, le tiroir du dessus comme **LA2**, et ainsi de suite...

Good job!
Les tiroirs sont installés!

INFO SUPPLÉMENTAIRE : TIROIR À EMPORTER

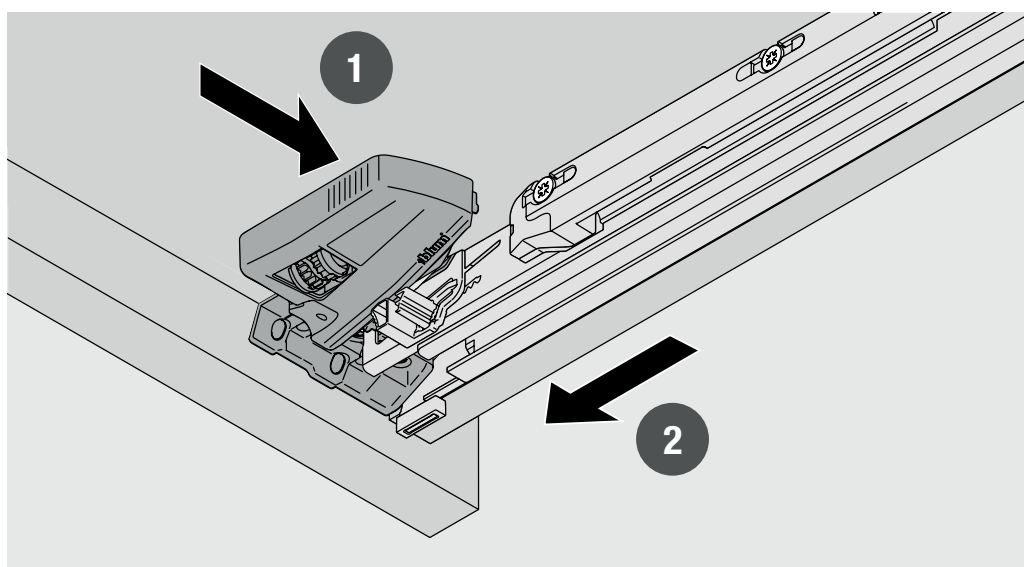

INFO SUPPLÉMENTAIRE : RÉGLAGE DES TIROIRS

Si nécessaire, vous pouvez encore ajuster la façade et les tiroirs dans des directions différentes.

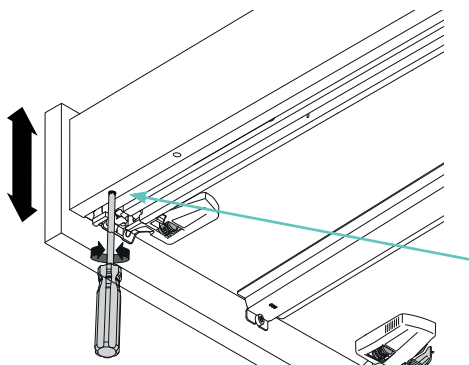

Réglage de la hauteur à l'avant

Vous pouvez utiliser le premier trou (le plus proche de l'avant) pour ajuster la hauteur de l'avant, créant ainsi un aspect de joint plus agréable.

NOTE: N'utilisez JAMAIS ce trou avant que le tiroir ne soit monté dans le meuble !

Ajustement latéral

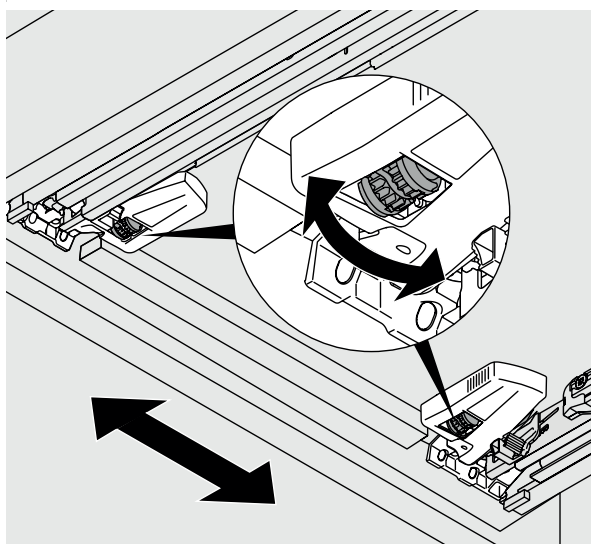

Réglage en hauteur : +3mm

Ajustement latéral décalé

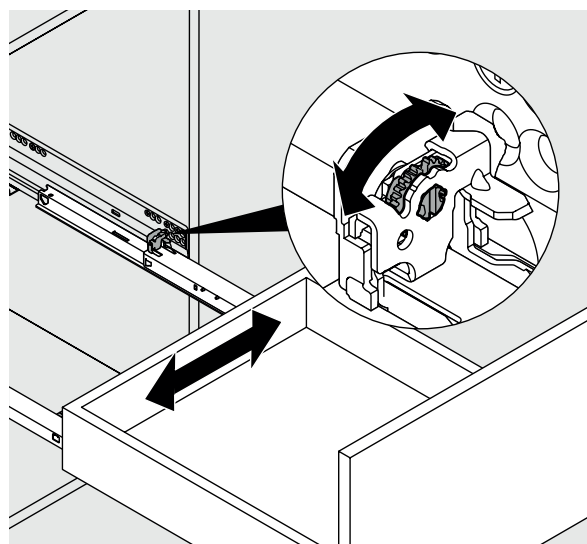

Réglage de l'inclinaison

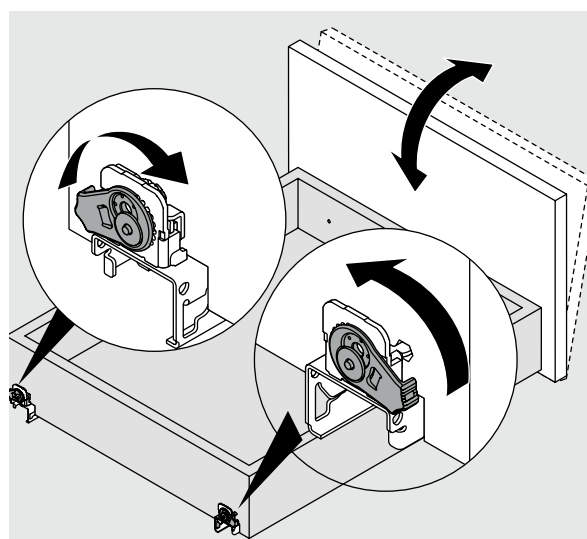
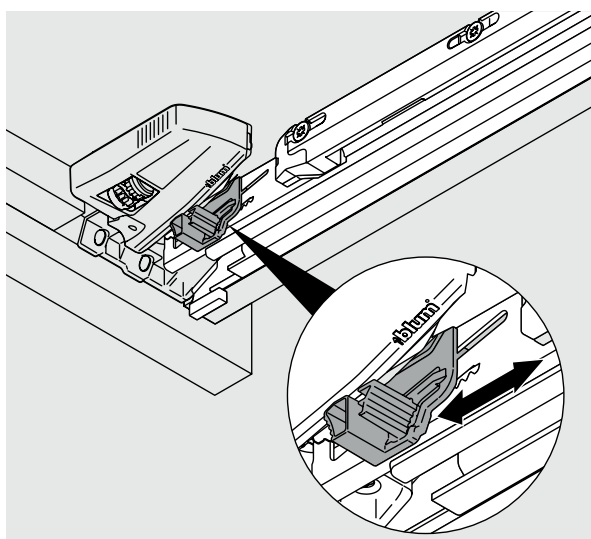

03.4 Option : Installation du lève-vêtements

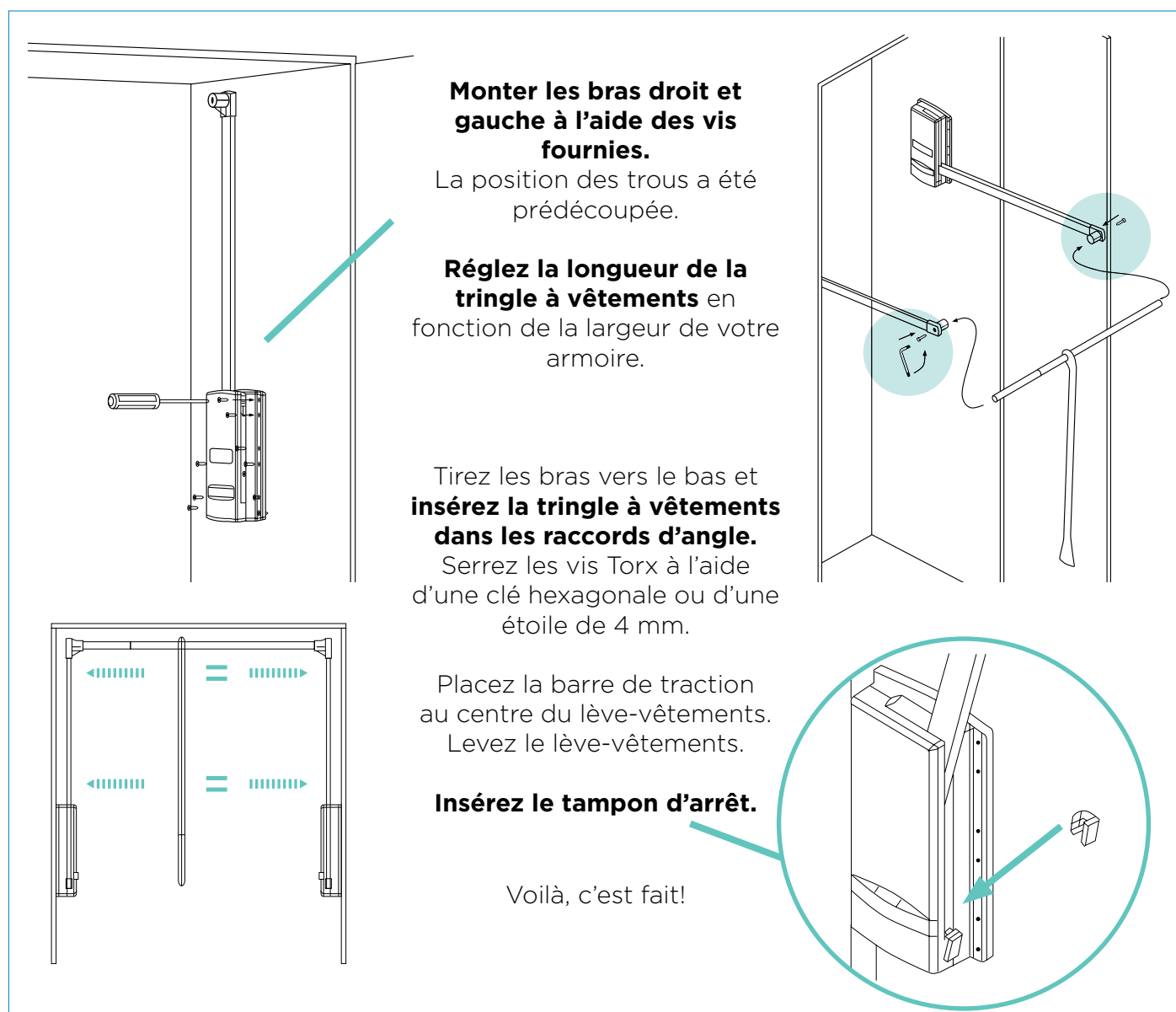
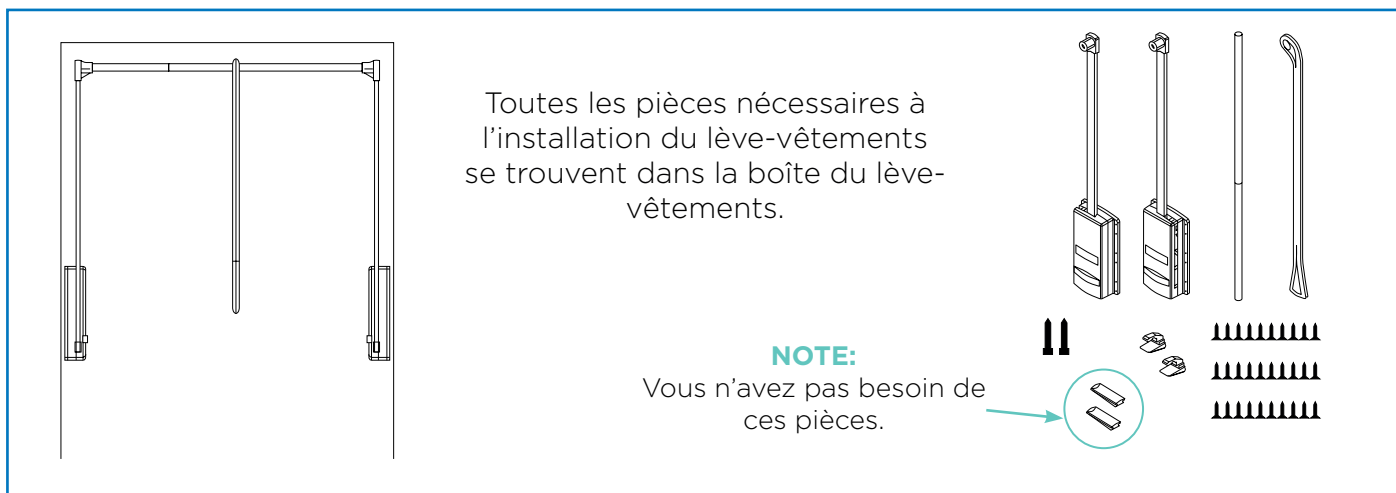

03.5 Option : Installation des étagères

Vous pouvez trouver les étagères en regardant l'étiquette. Voici un exemple fictif:

*Dressing > **D1L1** = Module 1 Etagère 1*

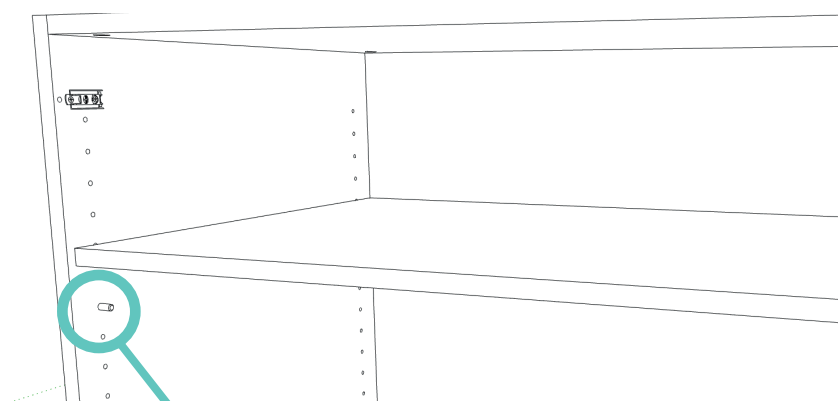

Enfoncez les “supports d'étagère” dans la rangée de trous prévue à cet effet.

Laisser reposer l'étagère sur les “supports d'étagère”.

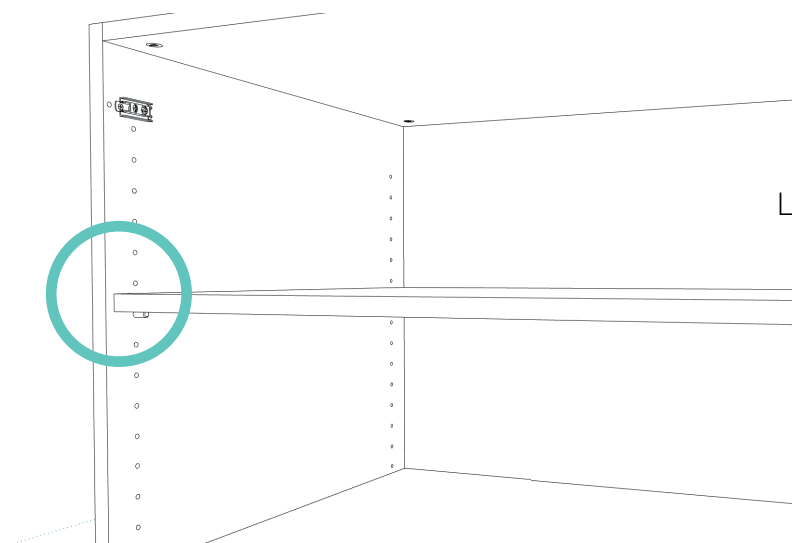

L'étagère est installée !

04 ANGLE DE MONTAGE LAMELLE

Entre les deux armoires, il y a une **double latte de montage***.

*Dans le cas d'une armoire sans portes, les modules sont placés l'un contre l'autre et il n'y a pas de latte d'angle.

Regardez l'étiquette de la latte de montage. Voici un exemple fictif:

Armoire à vêtements > **D1_PL1** = Module 1 (Coin) Latte de montage gauche 1 (Si c'est à gauche.) **D1_PRI** = Module 1 (Coin) Latte de montage droite 1 (Si c'est à droite.)

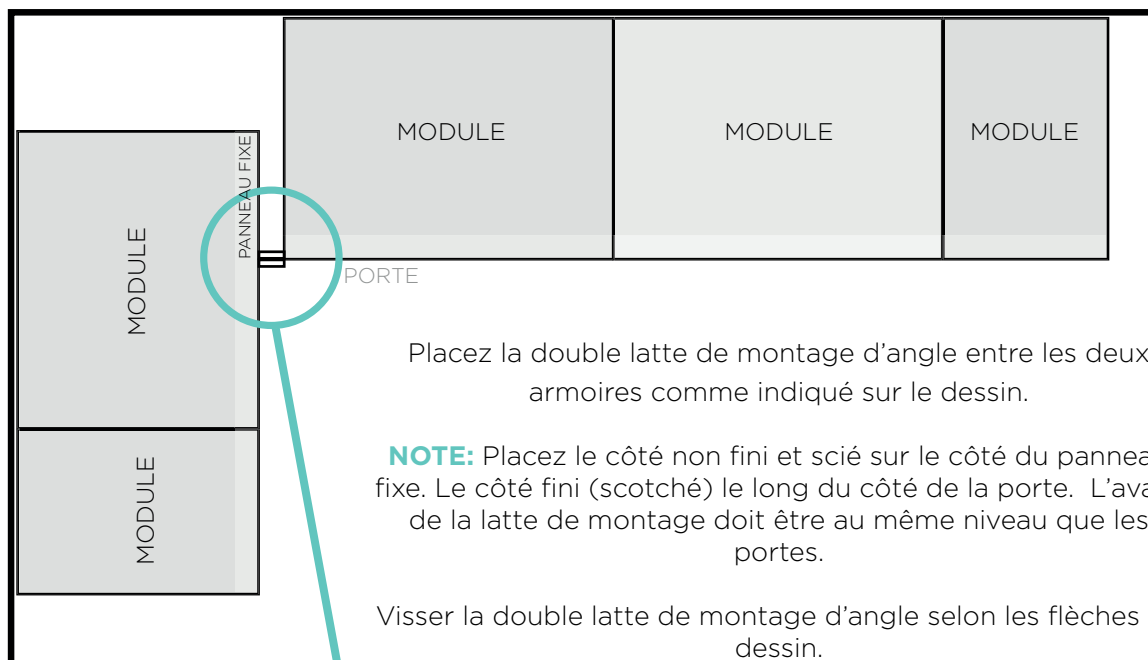

Placez la double latte de montage d'angle entre les deux armoires comme indiqué sur le dessin.

NOTE: Placez le côté non fini et scié sur le côté du panneau fixe. Le côté fini (scotché) le long du côté de la porte. L'avant de la latte de montage doit être au même niveau que les portes.

Visser la double latte de montage d'angle selon les flèches du dessin.

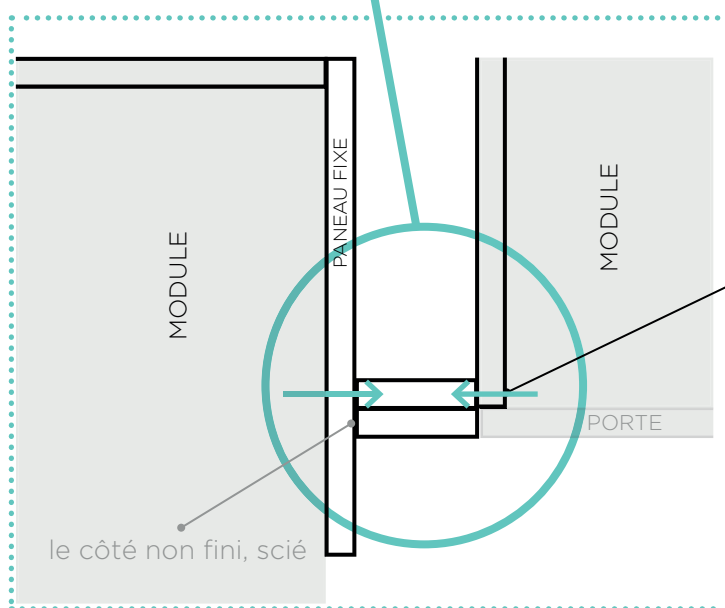

Il y a deux trous dans le panneau latéral pour la connexion.

Pour plus de solidité, vissez également la latte de montage d'angle à travers le panneau d'angle fixe. Mesurez avec précision la position exacte.

05 FIXATION DE L'ARMOIRE

05.1 Installation du (des) contre-panneau(x)

ATTENTION: Cette étape est uniquement pour une armoire autoportante ou semi-autoportante.

Les côtés opposés sont les panneaux latéraux à gauche et/ou à droite de votre armoire.

A) Armoire autoportante :

Chez une armoire autoportante, des contre-panneaux sont placés de chaque côté de l'armoire.

B) Armoire semi autoportante:

Dans le cas d'une armoire semi autoportante, il y a un contre-panneau du côté libre (visible) de l'armoire.

Le long du mur, il y aura une latte de montage

(L'installation d'une latte de montage est expliquée en p.29 de ce manuel)

C) Armoire entre deux murs:

Passez cette étape.

Une armoire entre deux murs n'est pas munie de contre-panneaux, mais de lattes de montage des deux côtés.

(L'installation d'une latte de montage est expliquée en p.29 de ce manuel)



Identifiez le(s) contre-panneau(x) en regardant l'étiquette.

Vous trouverez ci-dessous un exemple fictif

*Dressing > **D1_TZL1** = Module 1 contre-panneau Gauche 1*

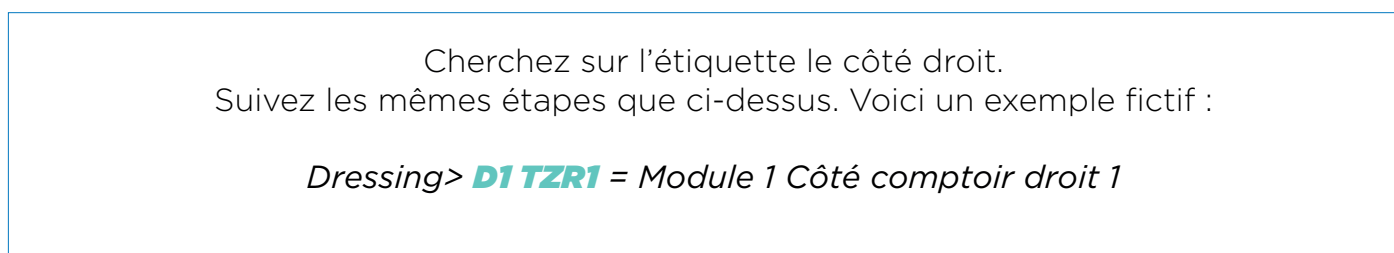
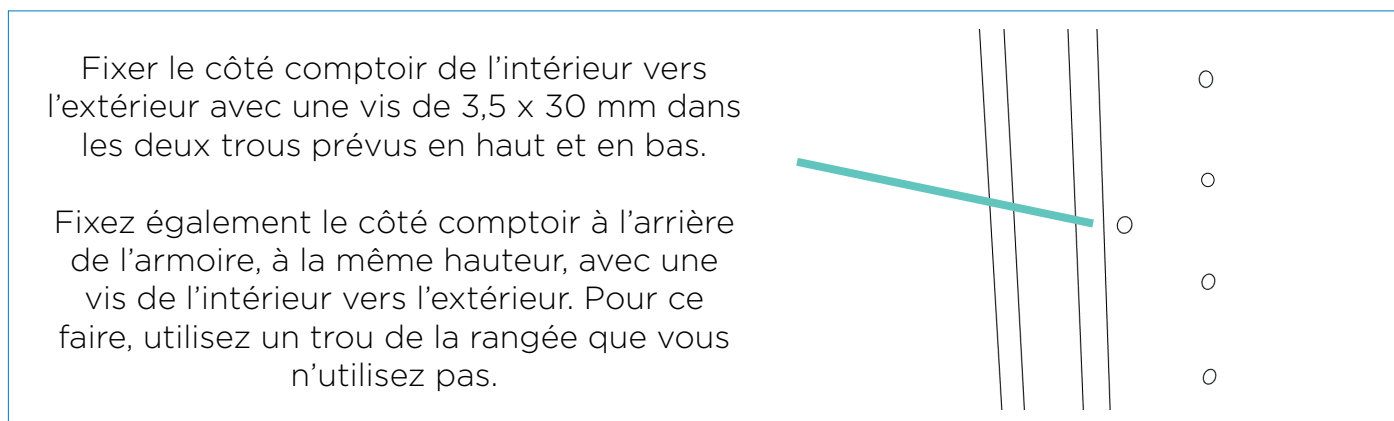
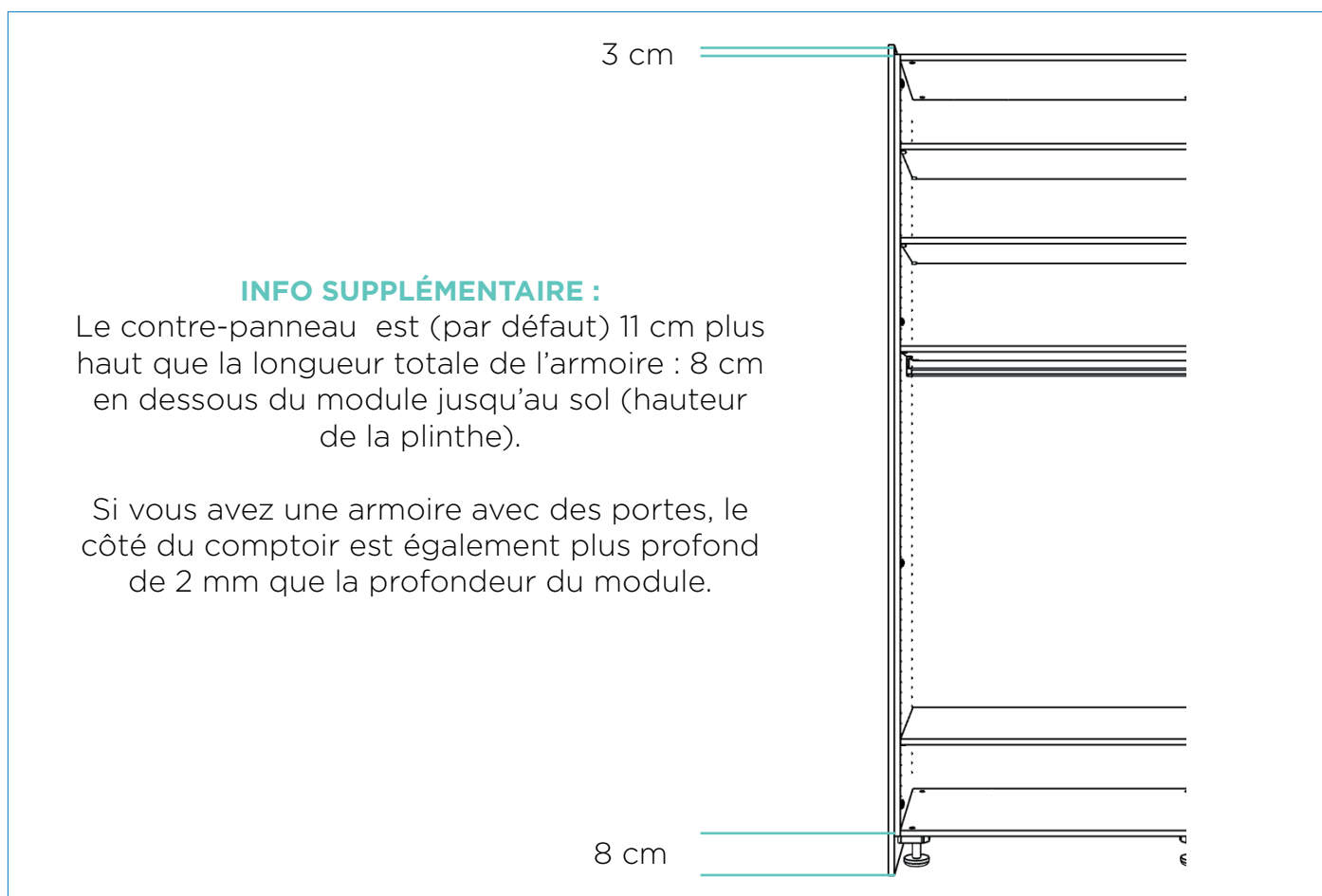

05.2 Installation de la plinthe du bas

Identifiez la plinthe en regardant l'étiquette
Voici un exemple fictif :

*Dressing > **SOK_FR1** = Socle 1 avant*

Commencez par la plinthe de l'armoire qui s'étend jusqu'à l'angle.

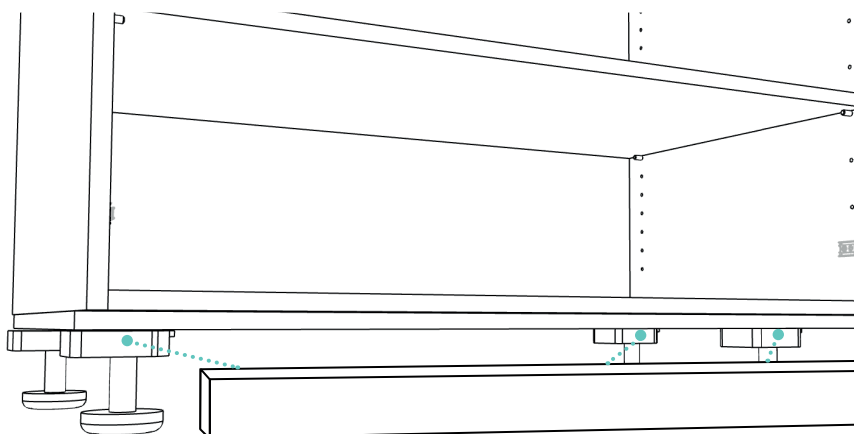

Appliquez quelques touches de parabond (colle de montage) sur les pieds de la socle. Le socle est toujours plus profond que le meuble lui-même.

Collez le socle en place.

NOTE:

Remarque : Placez la face finie (scotchée) le long du fond, du côté du sol.

Le côté scié (où l'aggloméré est visible) est orienté vers le haut.

Voir vue latérale

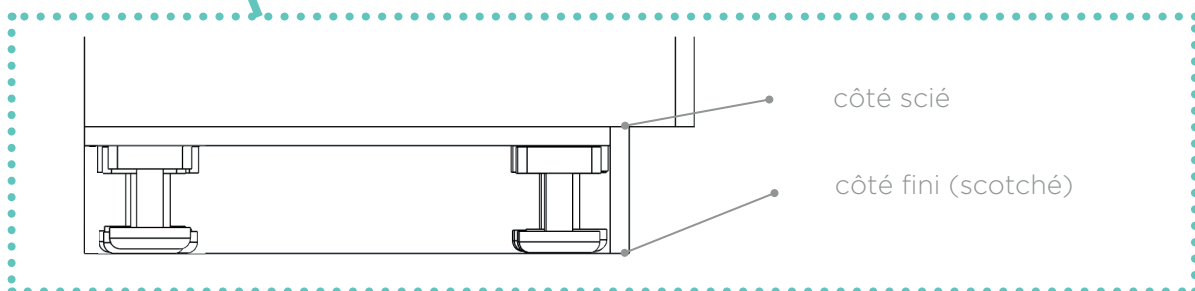

05.3 Installation de la (des) latte(s) de montage

Les lattes de montage sont les lattes de finition situées à gauche, à droite et en haut de l'armoire sur mesure, qui permettent à l'armoire de s'adapter parfaitement aux murs et au plafond.

A) Recevoir des lattes de montage 'sur mesure'

Procédez à l'installation.

B) Recevoir des lattes de montage 'surdimensionnées'

Si c'est le cas, les lattes de montage ont été livrées trop grandes. Coupez d'abord vos lattes de montage au millimètre près. Poursuivez ensuite l'installation.

C) Lattes de montage 'Livrées sur mesure'

Mesurez la hauteur et la largeur de vos lattes de montage. Fournissez les dimensions via votre compte. Scannez le code QR ci-dessous. Les lattes de nivellement seront ensuite livrées chez vous.

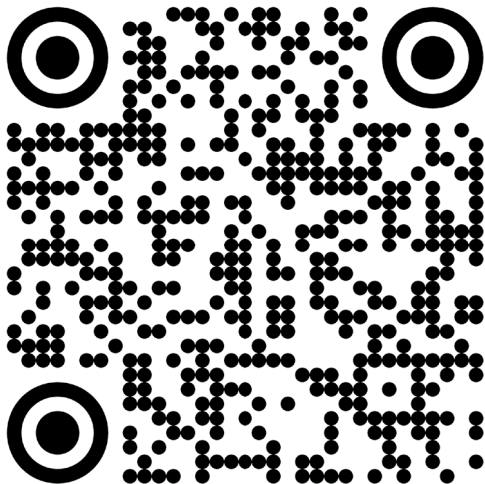

Lattes de montage livrées sur mesure

Scannez le code QR et indiquez vos dimensions pour les lattes de nivellement sur mesure.

X

Je souhaite recevoir ces lattes de montage à mon adresse

Numéro d'ordre: Nom:

ARMOIRE 1 LATTE DE MONTAGE EN HAUT : PLAFOND À BORDURES

Latte à hauteur adaptée:

Hauteur gauche: mm

Hauteur moyenne: mm

ARMOIRE 2 LATTE DE MONTAGE EN HAUT : PLAFOND DE LA BORDURE

Latte à hauteur adaptée:

Hauteur gauche: mm

Hauteur moyenne: mm

ARMOIRE 3 (U-ARMOIRE) LATTE DE MONTAGE EN HAUT : PLAFOND DE LA BORDURE

Latte à hauteur adaptée:

Hauteur gauche: mm

Hauteur moyenne: mm



LATTE DE MONTAGE GAUCHE

Espace entre le meuble (corpus) et le mur :

Haut : mm

En bas : mm

LATTE DE MONTAGE DROITE

Espace entre le meuble (corpus) et le mur :

Haut : mm

En bas : mm

Envoyez une photo de cette page à : aftersales@maatkastenonline.be

Installation de la latte de montage en haut

Vous pouvez trouver la latte de montage en haut (plafond de bordure) en regardant sur l'étiquette. Voici un exemple fictif :

*Dressing > **OP1_FR** = Opstop 1 Front*

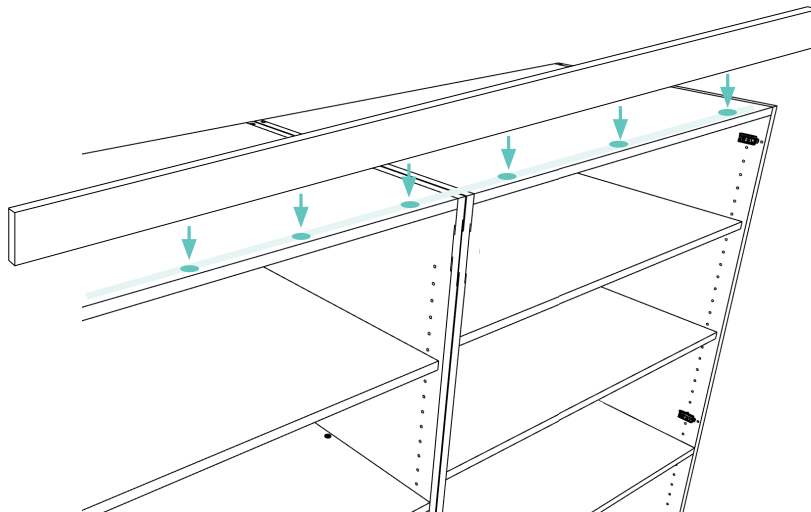

La latte de montage doit être au même niveau **que l'avant du module.**
(Sans les portes)

Pour ce faire, appliquez quelques gouttes de colle de montage parabond sur la partie supérieure des modules.

Collez la latte de montage en place.

Installation des lattes à gauche et/ou à droite

NOTE: Cette étape ne concerne que les armoires mitoyennes ou les armoires entre 2 murs.

Vous pouvez trouver le lattes de montage gauche en regardant sur l'étiquette. Voici un exemple fictif :

*Dressing > **DP_L1** = Double latte gauche 1*



Pour obtenir le bel effet intégré, placez les doubles lattes de montage à gauche et/ou à droite.

Les lattes de montage ont une double épaisseur :

La façade doit affleurer les portes.

VUE DE DESSUS

Placer le côté scié de la latte à double ajustement le long du mur.

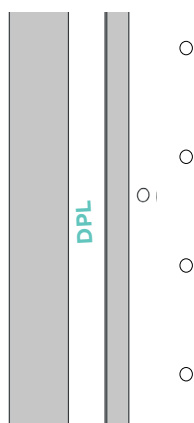
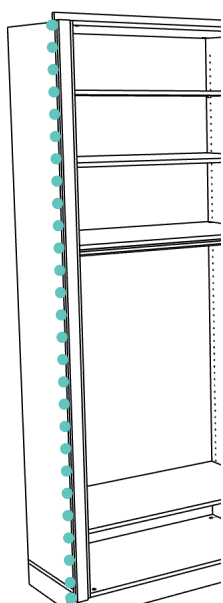
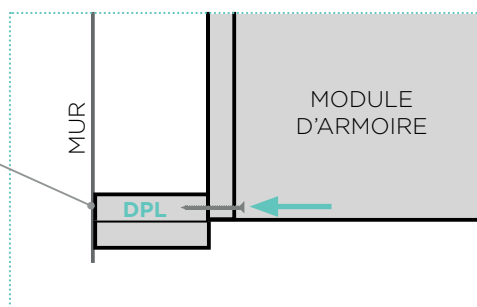

Deux trous ont déjà été percés sur le côté du module pour visser les lattes de montage.

Placez la latte de montage avec le côté non fini, où l'aggloméré est visible, face au mur.

Glissez maintenant les doubles lattes de montage entre l'armoire et le mur de manière à ce qu'elles correspondent aux trous prévus sur le côté du module.

Pour s'assurer que les lattes de montage sont bien fixées, appliquez quelques touches de **parabond** sur le mur.

Vissez ensuite les lattes de montage avec **des vis de 3,5 x 50 mm** dans les trous prévus à cet effet.

Vous avez une armoire haute? **Vissez les lattes de montage à des endroits supplémentaires.**

Choisissez quelques endroits supplémentaires sur la même ligne que les trous existants et vissez-les avec des vis de 3,5 x 50 mm.

06 MONTAGE DES PORTES

06.1 Installation des plaques de montage charnières

Poussez la plaque de montage de la charnière dans l'emplacement prévu sur le côté de l'armoire.

(Vous y trouverez 2 trous de forage horizontaux d'un diamètre de 10 mm).

Important!

Une flèche se trouve sur la plaque de montage. Elle doit être orientée vers l'avant.

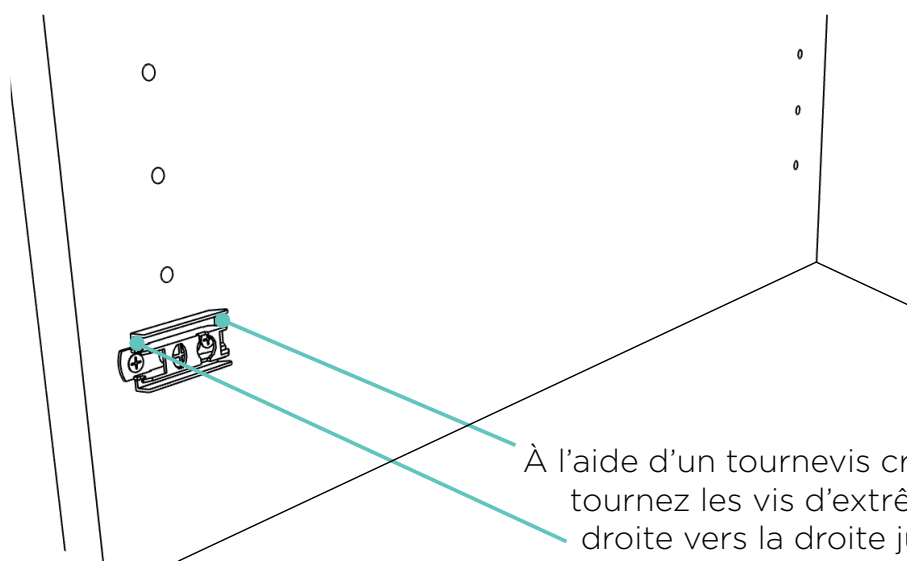

À l'aide d'un tournevis cruciforme ou d'un tournevis, tournez les vis d'extrême gauche et d'extrême droite vers la droite jusqu'à ce qu'elles soient serrées.

Répétez l'opération pour toutes les plaques de montage.

06.2 Montage des Portes

Montage de la porte sur le panneau d'angle fixe

Commencez par la porte adjacente au **panneau d'angle fixe**.

NOTE: nous avons déjà monté les plaques de fixation des charnières à fleur sur le panneau d'angle fixe (p.12).

Prenez les **“charnières affleurantes”** et placez-les sur la porte.
Cliquez les parties droites des charnières sur les plaques de montage.

Votre porte est fixée!

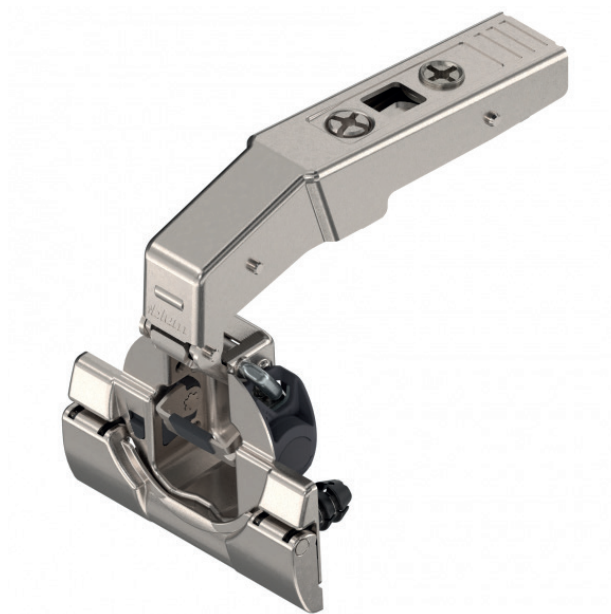

Nous allons maintenant installer les autres portes.

Vérifiez l'étiquette des portes. Voici un exemple fictif :

*Dressing > **D1DR** = Module 1 Porte Droite*



Pour ce faire, nous utilisons **deux types de charnières différentes** qui s'alternent:

La **“charnière soft close”**.

Elle est reconnaissable à une languette noire, comme le montre le dessin.

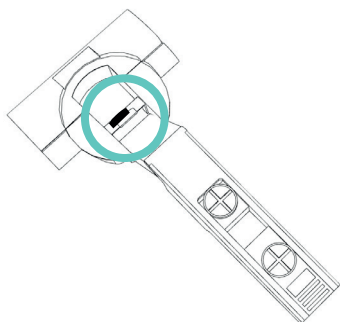

Le **charnière à 110°**.

Celle-ci n'a pas de languette noire.

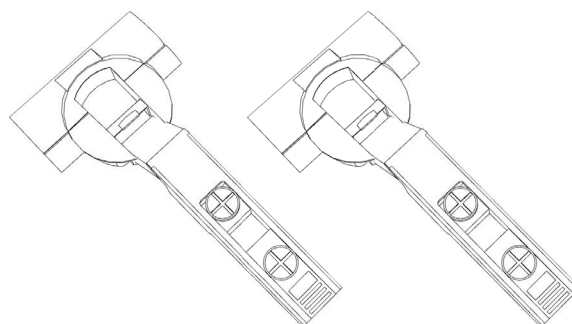

AVEC RESSORT

SANS RESSORT

Ne peut être utilisé qu'avec le Push to open system.

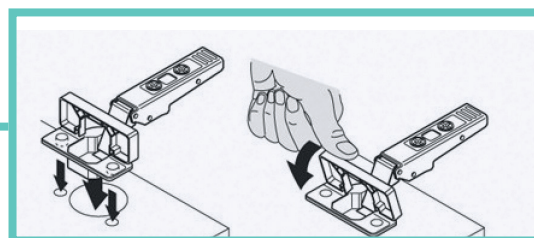
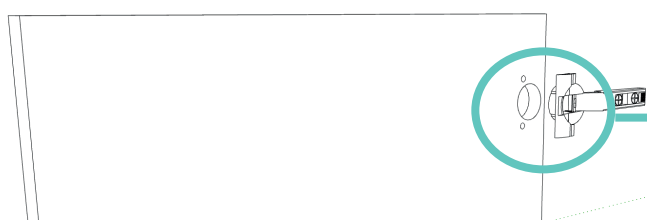

Commencez par le haut de la porte avec une charnière **'soft close'**. Placez une **charnière de 110° scharnier** avec un ressort en dessous.

C'est ainsi que l'on suit le modèle jusqu'en bas :

soft close > 110° avec ressort > soft close > 110° avec ressort > ...

OPTION: Push to open

Vous avez choisi le système push-to-open pour vos portes? Commencez alors par le haut de la porte avec **une charnière de 110° 'sans ressort'**. En dessous, placez une **charnière de 110° 'avec ressort'**.

C'est ainsi que l'on suit le modèle jusqu'en bas:

110° sans ressort > 110° avec ressort > 110° sans ressort > 110° avec ressort > ...



Lorsque toutes les charnières sont fixées à la porte, enclenchez la partie droite de la charnière sur la plaque de montage déjà fixée sur le côté de l'armoire.

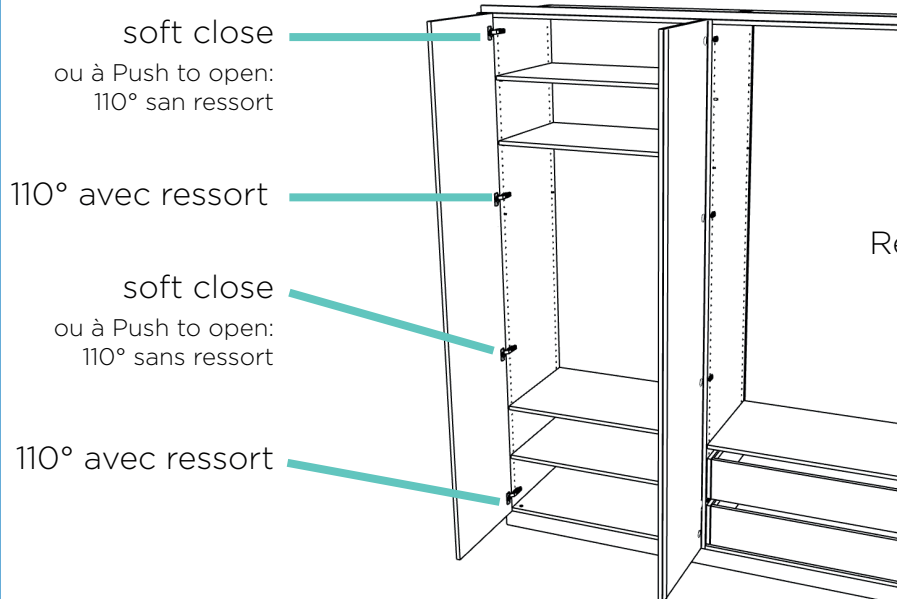
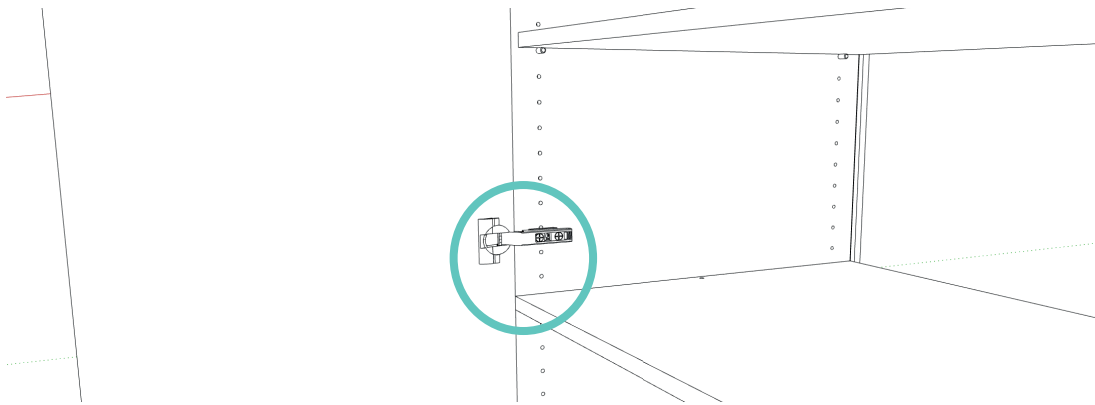

Votre porte est fixée!

Répétez cette opération pour toutes les portes.

06.3 Réglage des charnières

Ajuster les charnières si nécessaire pour un alignement parfait de la porte.

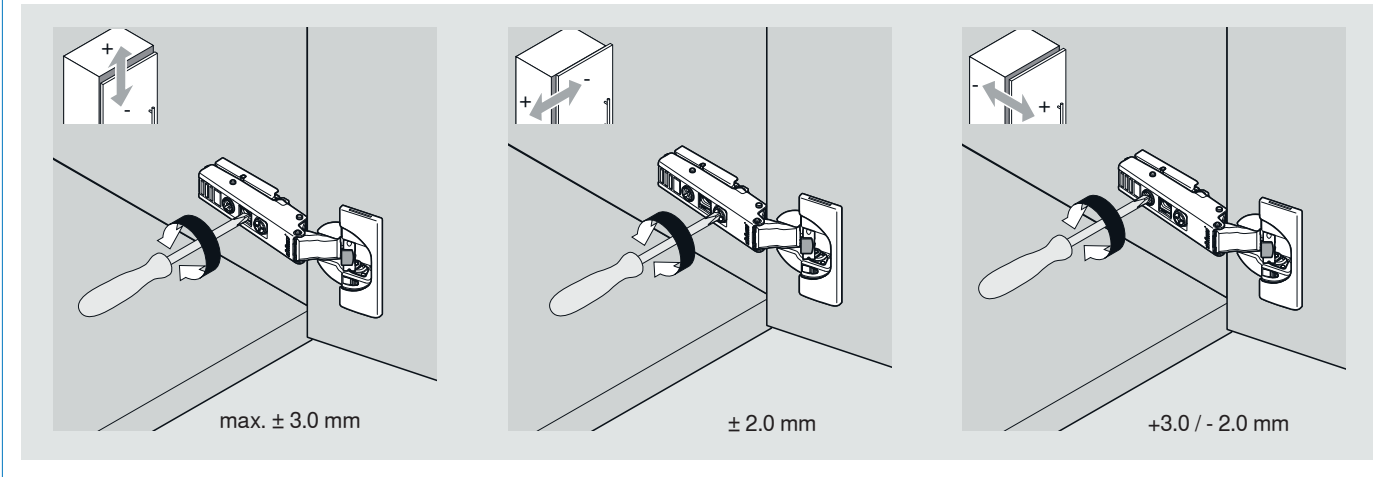

INFO SUPPLÉMENTAIRE : ACTIVATION ET DÉSACTIVATION DU MÉCANISME DE FERMETURE EN DOUCEUR

Activer

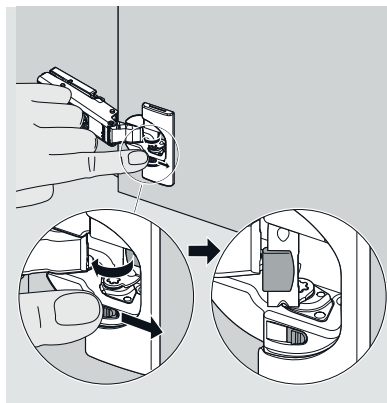

Désactiver

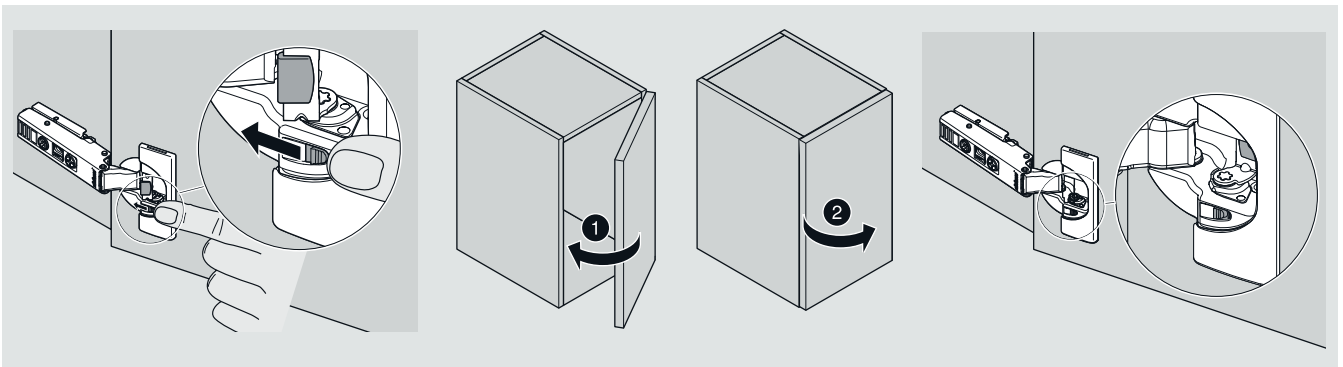

06 ASSEMBLAGE DES POIGNÉES

Un ou plusieurs trous ont déjà été pré-perçés dans la porte.
Monter la poignée avec la vis correspondante dans le trou prévu à cet effet.

OPTION: Poignées Pure, Mini Pure, Tonton

Pour ce faire, aucun trou n'a été pré-percé dans la (les) porte(s).
Prenez le sachet de "poignées". Utilisez les vis fournies pour visser la poignée à l'intérieur de la porte.

NOTE: Pour les portes doubles, une poignée est fournie.
Elle peut être placée à gauche ou à droite de la porte.



Félicitations ! Votre garde-robe sur mesure est prête !

TIP: Envoyez-nous une photo ou une vidéo et GAGNEZ un bouquet Bloomon !

Nous en sommes très heureux!

Scannez le code QR et envoyez-nous une photo ou une vidéo via **whatsapp**.
Notre photographe d'intérieur vous contactera peut-être pour faire une mise au point professionnelle.



*conditions d'utilisation du site web

Besoin d'aide?

Vous avez des questions sur l'assemblage de votre garde-robe sur mesure ?

Contactez nous !

Cela peut se faire tous les jours ouvrables (9u - 17u) par téléphone au **+32 50 69 59 01**, ou par le biais du **chat** sur le site web, ou par e-mail à **aftersales@maatkastenonline.be**

Nous sommes heureux de vous aider!

MANQUE-T-IL QUELQUE CHOSE?

Vous remarquez qu'il manque une pièce lors de l'assemblage ? Pas de problème. Envoyez un e-mail à **aftersales@maatkastenonline.be** et nous le mettrons à jour à la vitesse de l'éclair!

TIP

Partagez votre aventure d'assemblage ou "avant et après" via les médias sociaux avec le hashtag **#maatkastenonline** ou tag **@maatkastenonline.be**

ÊTES-VOUS ÉGALEMENT SATISFAIT ?

Faites-nous part de **vos commentaires** sur Google ou Trustpilot. Vous ferez le bonheur de notre équipe!

Les lattes de montage à la taille sont livrées par la suite?

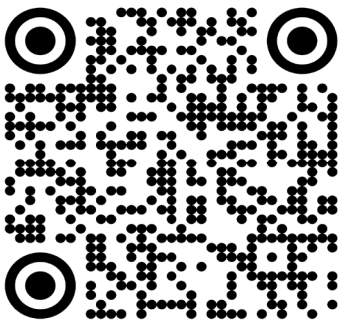

Scanner le code QR

Vous accéderez à votre compte où vous pourrez introduire les dimensions de vos lattes de montage sur mesure.

Vliegplein 47
9990 Maldegem
+32 50 69 59 01

aftersales@maatkastenonline.be
BTW BE0650983826



@maatkastenonline.be



maatkastenonline.be